

**V
SERM**



EXPOSITION UNIVERSELLE de 1900

Direction g^{nl}e de l'Exploitation

Concours
d'Exercices physiques
et de sports

1905

CONCOURS INTERNATIONAUX D'ESCRIME

FLEURET

du 14 Mai au 1^{er} Juin

DANS LA SALLE DES FÊTES DE L'EXPOSITION ...

19.500 frs de Prix

ÉPÉE

du 1^{er} au 15 Juin

SUR LA TERRASSE DU JEU DE PAUME AUX TUILERIES

16.000 frs de Prix

SABRE

du 18 au 27 Juin

DANS LA SALLE DES FÊTES DE L'EXPOSITION

9.000 frs de Prix

Des Renseignements: S'Ad^r 10, RUE BLANCHE, PARIS

Exposition Universelle de 1900

Dir. g^{nl}e de l'Exploitation - Concours d'Exercices physiques & de Sports



Imp. CHARDIN,
17, Passage Doyen, PARIS

V ý s l e d k o v á l i s t i n a 1 9 9 5

Kuntjův memoriál, ^{11.} 12. ročník
 Plzeň 4. - 5. 2.
 Kord muži a junioři
24 závodníků /12 juniorů/
 7. J. Voldřich
 19. M. Janča /11./
 25. M. Pokorný /9./

Plzeňský turnaj, 2. ročník
 Plzeň 11. - 12. 2.
 Kord žáci a žačky
18 závodníků /bez žaček/
 9. M. Michalík
 12. O. Brejcha

Krůbův memoriál
 Praha 5. 3.
 Kord muži
37 závodníků
 20. M. Pokorný

Plzeňský pohár, ^{5.} 4. ročník
 Plzeň 11. - 12. 3.
 Kord juniorky a kadetky
14 závodnic /8 kadetek/
 7. M. Singrová
 8. L. Michalíková /3./

Cena DDM
 K. Vary 12. 3.
 Kord kadeti
28 závodníků
 8. M. Janča
 16. J. Bajer
 21. M. Michalík

Velká cena K. Vary
 K. Vary 18. - 19. 3.
 Kord muži a junioři
37 závodníků /11 juniorů/
 21. M. Pokorný /8./

Mistrovství ČR
 K. Vary 25. 3.
 Kord juniorky
22 závodnic
 20. L. Michalíková

Akademické mistrovství ČR
 Praha 5. - 6. 4.
 Kord muži
36 závodníků
 5. J. Voldřich

Velká cena Prahy MT
 Praha 1. 4.
 Kord muži
56 závodníků
 45. J. Voldřich
 53. M. Pokorný

Pražský turnaj mládeže, 11. ročník
 Praha 9. 4.
 Fleret žáci
54 závodníků
 12. O. Brejcha
 33. J. Kaše

Cena Ekonomy
 Praha 9. 4.
 Kord muži a ženy /III: VT/
32 závodníků závodnic
 6. M. Michalík 8. L. Michalíková
 9. M. Janča

Cena Vřídla
 K. Vary 29. 4.
 Kord ženy a juniorky
21 závodnic
 16. M. Singrová

Štít města Písku
 Písek 6. - 7. 5.
 Fleret kadeti a žáci
53 závodníků
 8.-16. M. Michalík
 O. Brejcha
 J. Kaše

Mistrovství ČR
 Praha 20. 5.
 Kord muži
65 závodníků
 16. - 32. L. Přibán
 36. M. Pokorný
 40. J. Voldřich
 50. M. Cisler

Mistrovství ČR
Praha 3. 6.
Kord ženy
36 závodnic
20. M. Singrová
30. L. Michalíková

Mistrovství ČR
K. Vary 3. 6.
Kord junioři
26 závodníků
12. M. Janča
20. M. Pokorný
24. J. Bajer

Mistrovství ČR
Praha 3. 6.
Fleret žáci
64 závodníků
5. M. Michalík
8. - 16. O. Brejcha
16. - 32. J. Kaše

Mistrovství ČR
Praha 17. 6.
Kord žáci
31 závodníků
7. M. Michalík
8. O. Brejcha

Štít města Písku
Písek 23. - 24. 9.
Fleret kadeti a žáci
26 závodníků
9. Kaše J.
12. Brejcha O.

Sokolský turnaj
Praha 30. 9. - 1. 10.
Kord muži a junioři
34 závodníků /14 juniorů/
18. M. Pokorný /3./
25. M. Michalík /10./
26. J. Bajer /13./

Second Praha 95
Praha 7. 10.
Kord juniorky a kadetky
26 závodnic /13 kadetek/
9. L. Michalíková /3./
12. M. Singrová
24. K. Novotná /12./

Turnaj mládeže
Litoměřice 14. 10.
Fleret žáci
46 závodníků
9. O. Brejcha
12. J. Kaše

Memoriál ing. V. Podlahy
K. Vary 21. 10.
Kord kadeti /j + dr./
19 závodníků
3. J. Bajer 4. místo v dr.
7. M. Michalík
16. O. Brejcha

Lázeňský pohár MT
K. Vary 28. - 29. 10.
Kord muži
40 závodníků
32. - 40. M. Pokorný

Jungmannův pohár, 12. ročník
Praha 5. 11.
Kord muži
60 závodníků
10. J. Voldřich
28. M. Michalík
30. M. Pokorný
33. M. Janča
46. J. Bajer

Cena JR Sport
K. Vary 11. 11.
Kord žáci
13 závodníků
8. O. Brejcha

V ý s l e d k o v á l i s t i n a 1 9 9 5

Cena časopisu Promenáda
K. Vary 25. - 26. 11.
Kord ženy a juniorky
29 závodnic /19 juniorek/
13. L. Michalíková /7./
23. K. Novotná /14./

Zlatý kord města Písku
Písek 9. - 10. 12.
Kord muži a junioři
55 závodníků
30. M. Cisler
46. M. Pokorný

Czech open, IV. ročník
Praha 16. 12.
Kord kadeti a žáci /+ dr./, kadetky, žačky
38 závodníků/19 žáků/ 13 závodnic
3. M. Michalík 5. L. Michalíková
12. J. Bajer 9. K. Novotná
23. O. Brejcha /9./
6 družstev
3. místo

KALENDÁŘ - 1. POLOLETÍ 1995

ČESKÝ ŠERMÍŘSKÝ SVAZ
Zahraniční a domácí šermířské soutěže

Datum	FLERET MUŽI	FLERET ŽENY	KORD MUŽI	KORD ŽENY	ŠAVLE
LEDEŇ	7-8 SPJ Budapešť	SPJ Budapešť	SPJ Budapešť	SPJ Budapešť	SPJ Budapešť
	14-15 MTK, Ž Görlitz	MTK, Ž Görlitz SP Budapešť	MTK, Ž Görlitz SP Tallinn MTS Tala	MTK, Ž Görlitz	SP Moskva
	21-22 SP Zurich		SPJ Nimes MTS-dr Leverkusen	SP Budapešť MTS-dr Leverkusen	SPJ Göppingen
	Turnaj mládeže S. Brno K, Ž	Turnaj mládeže S. Brno K, Ž		Cena Loko K. Vary K. Vary K+Ž	Slovácká šabla Uh. Hradiště S, J, K, Ž
28-29	SP Paříž MTJ Graz Čermákův mem. B. Ostrava S, J, K, Ž	SP Göppingen MTJ Graz Čermákův mem. B. Ostrava J, K, Ž	SP Montreal MTJ Graz	SP Zoetermeer MTJ Graz	MTJ Graz
	ÚNOR	4-5 MTK, Ž Linec SPJ Como Jesens. mem. j+dr USK Praha S+J	MTK, Ž Linec MTS Recklinghaus. Kuntův mem. Plzeň Sx+Jx	MTK, Ž Linec Cena USK j+dr USK Praha S+J	MT Graz SP Budapešť
11-12		SPJ Etampes Moravanka S. Brno S+J	SPJ TBB Plzeňský turnaj Plzeň Ž	SP Bratislava Plzeňský turnaj Plzeň Ž	SPJ Logrono
	18-19	SPJ Mödling Šrůtův mem. HF Praha Ž Mem. J. Vršeckého USK Praha j+dr K	SP Turin Šrůtův mem. HF Praha Ž Mem. J. Vršeckého USK Praha j+dr K	SP Barcelona Olom. kord j+dr D. Olomouc Jx+K	SPJ Mödling
25-26	MTK Bratislava	MTK Bratislava Krůbův mem. HF Praha S	MTK Bratislava SPJ Basel MTS-dr Seichampes	MTK Bratislava SPJ TBB Krůbův mem. HF Praha S	
	BŘEZEN	4-5 SPJ Heilbron MTK, Ž Treibach Krůbův mem. HF Praha S	MTK, Ž Treibach Krůbův mem. HF Praha S	SP Londýn MTK, Ž Treibach Krůbův mem. HF Praha S	SP Göteborg MTK, Ž Treibach
11-12	SP Benátky Valašský fleret Zlín K, Ž	SP Moskva Valašský fleret Zlín K, Ž	SP Paříž Cena DDM K. Vary K+Ž	SP Katovice Plzeňský pohár Plzeň J+K	
	18-19	M ČR S. Vršovice J	M ČR S. Vršovice J	Velká cena K. Vary Sx+Jx	SP TBB
25-26	Tvarůžkův mem. S. Brno S+J	Mem. M. Krůbové j+d USK Praha S+J		M ČR K. Vary J	Tvarůžkův mem. S. Brno S, J, K, Ž
	DUBEN	1-2 SP Budapešť		MTS Berlin C. Prahy MT j+dr USK Praha S	C. Prahy MT j+dr USK Praha S
5.-6.4.	Akademické mistrovství ČR - HF Praha				
	8-9	Sokolský turnaj S. Vršovice K	Sokolský turnaj S. Vršovice K	SP Bern C. Ekonomia III. VT Ekonom Praha S	SP Luxemburg C. Ekonomia III. VT Ekonom Praha S
	PTH Praha j+dr USK Praha Ž	PTH Praha j+dr USK Praha Ž			

D U B E N	15-16	MSJ, K Paříž	MSJ, K Paříž	MSJ, K Paříž	MSJ, K Paříž	MSJ, K Paříž	Velikonoce
	22-23	Jarní poh. MTj+dr S.Vršovice S	Jarní poh. MTj+dr S.Vršovice S	Tresoral Cup Hradec Kr. Ž	Mem. Ing. J. Háška Hradec Kr. S	Mem. S. Skývy HF Praha S, J, K, Ž	
	29-30	SP Bonn M ČR S. Brno K	SP Como M ČR S. Brno K	MTS Innsbruck Cena HF HF Praha Jx+K	Cena Vřídla K. Vary S+J	MTS Villach	
K V Ě T E N	6-7	Šlit Písku S. Písek K, Ž, ml. Ž	Šlit Písku S. Písek K, Ž, ml. Ž	Cena Dukly MTj+dr D. Olomouc S	SP Budapešť		
	13-14	SP Paříž M ČR S. Písek S	M ČR S. Písek S	SP Legnano Test Open j+dr Second Pha K	SP Zürich Test Open j+dr Second Pha K	SP Varšava	
	20-21	MTK Recklinghaus. MTŽ Vroclav	MTK Recklinghaus. MTŽ Vroclav	MTK Recklinghaus. MTŽ Vroclav M ČR USK Praha S	SP Legnano MTK Recklinghaus. MTŽ Vroclav	MTŽ Vroclav M ČR HF Praha S, J, K, Ž	
	27-28	M ČR Hostýnská Ž	M ČR Hostýnská Ž	SP Poitiers M ČR Litoměřice K	M ČR Litoměřice K		
Č E R V Ě N	3-4			M ČR K. Vary J	M ČR USK Praha S		
	10-11						
	17-18			M ČR Second Pha Ž	M ČR Second Pha Ž		
	24-25						

18. - 23. 7. MS Haag, Holandsko

Vysvětlivky: x = žebříčková soutěž (pouze v kordu mužů S a J)
M ČR = mistrovství republiky (vždy soutěže jednotlivců a tříčlenných družstev)
MT = mezinárodní soutěž
SP = Světový pohár
j+dr = soutěž jednotlivců a družstev

Ž = žáci, žákyně (r. 1980 a ml.)
K = kadeti, kadetky (r. 1978 a ml.)
J = junioři, juniorky (r. 1975 a ml.)
S = senioři, seniorky

KALENDÁŘ - 2. POLOLETÍ 1995

Zahraniční a domácí šermířské soutěže

Datum	FLETET MUŽI	FLETET ŽENY	KORD MUŽI	KORD ŽENY	ŠAVLE	Pozn.
Z Á Ř Í						
2-3						
9-10						
16-17						
23-24	Štít města j+dr S.Písek K,Ž	Štít města j+dr S.Písek K,Ž			HF Praha S+J	
Ř Í J E N						
30-1	MTS Graz			SPJ Osnabrück		
	Turnaj mládeže S.Brno K,Ž	Turnaj mládeže S.Brno K,Ž	Cena Sokola S.Vršovice Sx+Jx			
7-8			SP Sydney	SP Sydney		
	Brněnský krokodýl S.Brno S+J	Brněnský krokodýl S.Brno S+J	Kontrolní sraz TM + seminář trenérů Olomouc	Second Praha 95 Second Praha J+K	Brněnský krokodýl S.Brno S+J, K+Ž	
14-15	SPJ Steinfurt	SPJ Pistoia	SPJ Laupheim	SPJ Vroclav		Stará garda v Brně
	Turnaj mládeže Litoměřice Ž, ml.Ž	Turnaj mládeže Litoměřice Ž, ml.Ž				
21-22			MTS Pécs			
	Kontrolní sraz TM + seminář trenérů Brandýs/L.	Kontrolní sraz TM + seminář trenérů Brandýs/L.	Podlahův mem. j+dr K.Vary K	Cena Ekonoa Ekonom Pha S+J	Skývův mem. HF Praha S+J, K+Ž	
28-29	SPJ Bratislava	SPJ Bratislava				
	Jihlavský ježek Jihlava Ž	Jihlavský ježek Jihlava Ž	Lázeňský pohár MT K.Vary S	Kontrolní sraz TM + seminář trenérů Praha		
L I S T O P A D						
4-5		SPJ Waldkirch	SP Arnhem SPJ Catania			
	Peterův mem. MT B.Praha S	Peterův mem. MT B.Praha S	Jungmannův pohár B.Praha S		Mem. A. Blahy Uh. Hradiště S+J, K+Ž	
11-12	ME Keszthely S, J	ME Keszthely S, J	ME Keszthely S, J	ME Keszthely S, J	ME Keszthely S, J	
	Tuláčkův mem. B. Ostrava K, Ž	Tuláčkův mem. B. Ostrava K, Ž	Tuláčkův mem. B. Ostrava S, J	Turnaj smíš. dvoj. HF Praha dr S	Turnaj smíš. dvoj. HF Praha dr S	
			K.Vary Ž	K.Vary Ž		

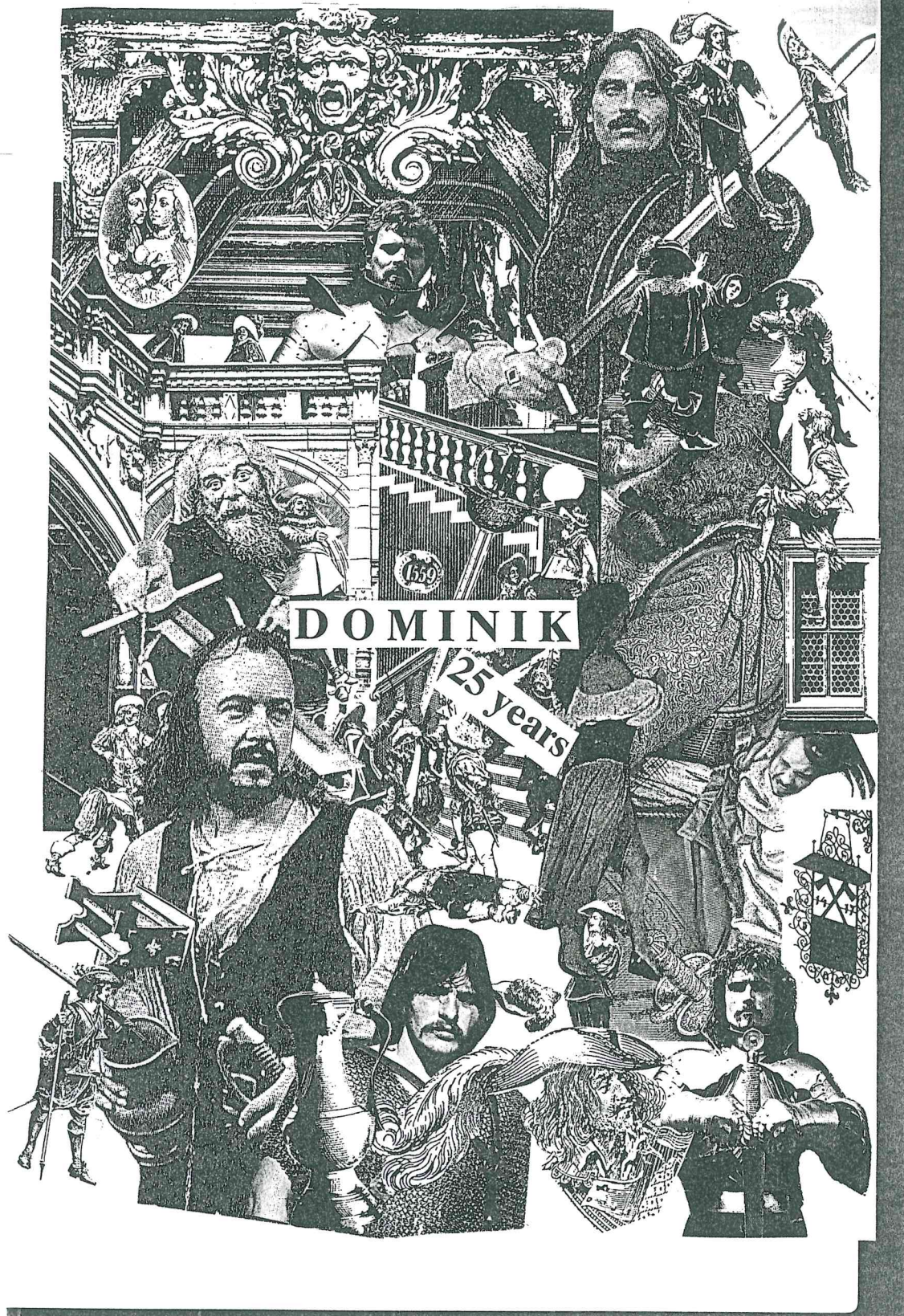

Přátelé a kolegové ze šermířské skupiny Dominik
mají za sebou čtvrt století činnosti.

B L A H O P Ŕ E J E M E !

DOMINIK

Exciting shows of dancers, actors and swordsmen with weapons and costumes of every age.

Spettacoli coinvolgenti di danzatrici, attori e spadaccini con armi e costumi di tutte le epoche.

Spectacles enthousiasmants de danseuses, acteurs et escrimeurs avec armes et costumes de toutes les époques.

Beindruckende Darstellungen von Tänzern, Schauspielern und Degenfechtern mit Waffen und Kostümen aus allen Epochen.



DOMINIK

GROUP OF HISTORICAL FENCING AND SCENIC GROTESQUE

GRUPPO DI SCHERMA STORICA E FARSA TEATRALE

GROUPE DE L'ESCRIME HISTORIQUE
ET DE LA FARCE SCENIQUE

DIE GRUPPE DES HISTORISCHEN FECHTENS
UND SCENISCHER GROTESKEN

K O N T A C T

KAREL BASAK
Západni 4, 323 27 PLZEN
CZECH REPUBLIC
Phone: 524068, 911393

FUCINA Ferrara
Via R. Leoncavallo, 11
44100 FERRARA, Italy
Fax/Phone: 0532/900.909

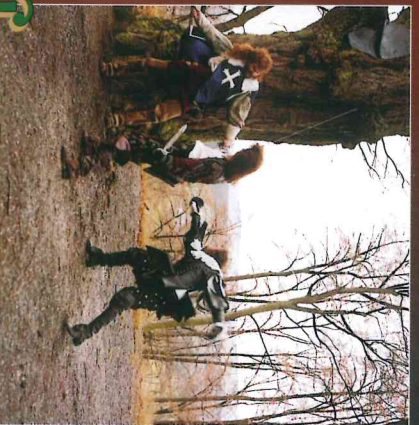
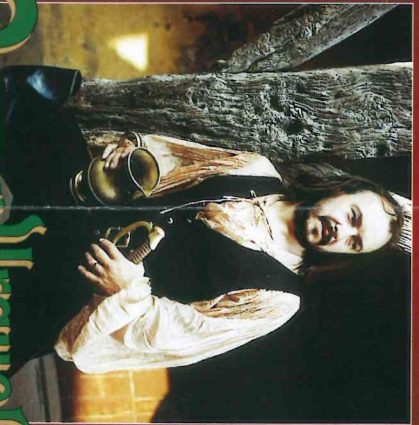
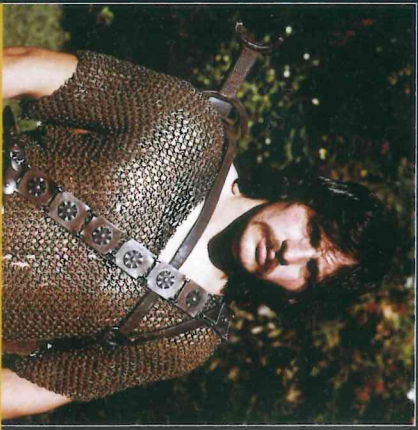
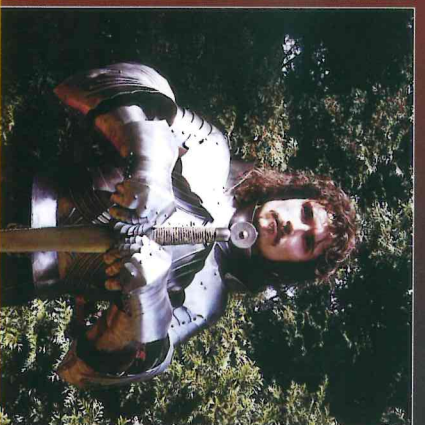
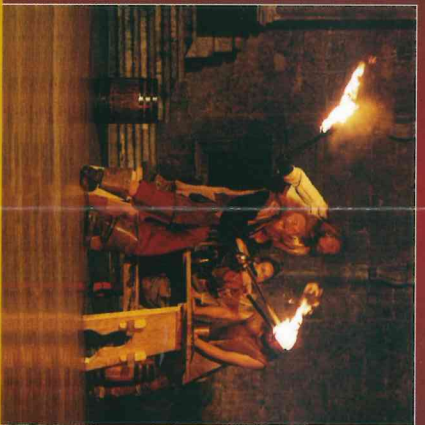
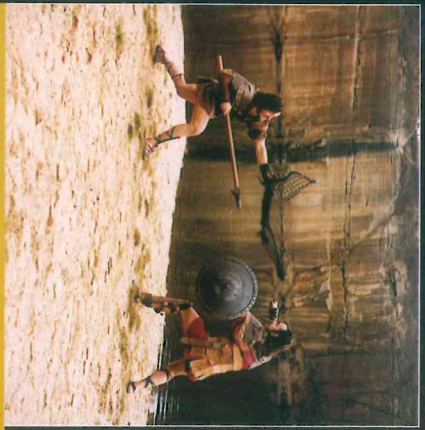

DOMINIK

Pilsner *Shquell*
THE BEST BEER FOR THE BEST GROUP!

FUCINA®

ZEBRICEK 1994-95 - KORD SENIORI

CLAS
J-F NICAUD

EPEE MASCULINE
CATEGORIE SENIOR
15-1-95

		C	L	R	A	M	Z	T	T	T	T
		E	A	O	R	E	L	O	A	A	O
		N	Z	S	N			K	T	T	T
		A	E	E	H	9	K	A	A	A	A
			N	N	E	4	O	J			L
		H	A	H	M		R		1	2	
		F	K	E			D				
				I	9			4			
			9	M	4						
			4								
1)	JECMINEK Roman	Usk	4	8	10	98	21				141
2)	REZANKA Ota	Dukla	32	4	10		39	0	14	20	119
3)	MOTALIK Libor	Dukla		26	10		48	10	14	4	112
4)	JURKA Tomas	Dukla		8	20		30	20	2	14	94
5)	PRAJBIS Vaclav	Usk	20		20	14	6	10			70
6)	SPATENKA Martin	Dukla	20	14			21	0	2	2	59
7)	TICHY Zdenek	Dukla	14	14			12		2	2	44
8)	ZEMAN Jaroslav	Usk	8	4			30				42
9)	COUFAL Zdenek	Dukla	8	8			12		4	4	36
10)	MASEK David	Second	4	4	20		6				34
11)	REZANKA Pavel	Karl.Vary	8	2			21				31
12)	ANDERLE Petr	Second	4	4	20		3				31
13)	COUFAL Tomas	Usk	26	2							28
14)	HRDLICKA David	Usk	14	4			6				24
15)	COUFAL Martin	Liberec	14	4			6				24
16)	COUFAL Tomas	Dukla	14	8							22
17)	TICHY Miroslav	Dukla	8	2			12				22
18)	DEPTA Ales	Dukla			0	14					14
19)	RUBES Martin	Karl.Vary		2			12				14
20)	SEDIVY Petr	Pisek	8				6				14
21)	PROUZA David	Ekonom	8	2			3				13
22)	SPATENKA Petr	Karl.Vary	8	2			3				13
23)	VLCEK Michal	Dukla					12				12
24)	KRIVSKY Ondrej	Ados					12				12
25)	ANKO Tomas	Ados					12				12
26)	SEDIVY Jan	Pisek	4				6				10
27)	SNEBERGER Martin	Pisek	4				6				10
28)	HAMPEJS Dalibor	Liberec	4				6				10
29)	VOLDRICH Jaroslav	Plzen	4				6				10
30)	VAVRA Miroslav	Ekonom	4	2			3				9
31)	POKORNY Marek	Plzen	4	2			3				9
32)	VALENT Laszlo	H.F.	4	2			3				9
33)	MUNZBERGER Ales	Ados		2			6				8
34)	SVANDA Pavel	Ekonom	4	4							8
35)	IVANCO Alexandr	Ekonom	4	4							8
36)	SODOMKA Walter	Ekonom		4			3				7
37)	VINCENC Jiri	Usk	2	2			3				7
38)	SIMONEK Jan	Kyje	2	2			3				7
39)	GALBAVY Michal	H.F.	2	2			3				7
40)	ADAMEC Josef	Ekonom	2	2			3				7
41)	NIKOVEC Miroslav	H.F.	2	2			3				7
42)	STRITZSKY Petr	Ekonom	2	2			3				7
43)	STEFANIC Michal	Usk					6				6
44)	VIAS Jan	Ados					6				6
45)	LEVER Jan	Litomer.					6				6

ZEBRICEK 1994-95 - KORD SENIORI EPEE MASCULINE SENIOR 15-1-95

		C	L	R	A	M	Z	T	T	T	T
		E	A	O	R	E	L	O	A	A	O
		N	Z	S	N			K	T	T	T
46)	PROCHAZKA Marek						<u>6</u>				6
47)	HAVRDA M						<u>6</u>				6
48)	STRAKA Tomas	<u>4</u>	<u>2</u>								6
49)	CAPALINI Libor		<u>2</u>				<u>3</u>				5
50)	CVEJN Zdenek	<u>2</u>					<u>3</u>				5
51)	NEMECEK Stanislav		<u>2</u>				<u>3</u>				5
52)	HAJNY Filip	<u>2</u>					<u>3</u>				5
53)	MACEK Vaclav	<u>2</u>					<u>3</u>				5
54)	AMBROZ Zbynek		<u>4</u>								4
55)	SVARC Ladislav		<u>4</u>								4
56)	NEMEC Robert	<u>4</u>									4
57)	HASKOVEC Vaclav		<u>4</u>								4
58)	TOMASEK Vlastimil	<u>4</u>									4
59)	KREMEN Tomas	<u>2</u>	<u>2</u>	0							4
60)	BLAHA Lukas	<u>2</u>	<u>2</u>								4
61)	TYLL Karel						<u>3</u>				3
62)	RIEGER Vladislav						<u>3</u>				3
63)	BUKNER Jiri						<u>3</u>				3
64)	BRYKNER Marek						<u>3</u>				3
65)	CISLER Miroslav						<u>3</u>				3
66)	KRATOCHVIL Lubor						<u>3</u>				3
67)	JANCA Michal						<u>3</u>				3
68)	SLABA P						<u>3</u>				3
69)	BAJER Jiri						<u>3</u>				3
70)	KRAL Robert						<u>3</u>				3
71)	JELEN Radek						<u>3</u>				3
72)	FOUKNER Richard						<u>3</u>				3
73)	EATON Tom						<u>3</u>				3
74)	DIGRIN Pavel						<u>3</u>				3
75)	HOLUB Jaromir		<u>2</u>								2
76)	JANEBA Marek	<u>2</u>									2
77)	MOL Karel	<u>2</u>									2
78)	JANCA Jiri	<u>2</u>									2
79)	JESENSKY Vladan		<u>2</u>								2
79)	STANEK Milan	<u>2</u>									2
81)	ALBECK Jiri	<u>2</u>									2
82)	KUCERA Jan		<u>2</u>								2
83)	NACHTMANN Lukas		<u>2</u>								2
83)	TOMA Jakub	<u>2</u>									2
85)	HEJNY Jakub	<u>2</u>									2
86)	DOUBA Milan		<u>2</u>								2
87)	JANDA Frantisek						<u>1</u>				1

ZEBRICEK 1994-95 - KORD JUNIORI

CLAS
J-F NICAUD

EPEE MASCULINE
CATEGORIE JUNIOR
6-1-95

		C	L	L	M	Z	B	T
		E	I	A	E	L	U	O
		N	N	U			D	T
		A	Z	P	9	K	A	A
				H	4	O	P	L
		H		E		R	E	
		F		I		D	S	
				M			T	
1)	COUFAL Zdenek	Dukla	77	<u>19</u>	<u>10</u>	<u>28</u>	<u>24</u>	40 121
2)	TICHY Zdenek	Dukla	75	<u>24</u>	<u>10</u>	<u>28</u>	<u>15</u>	0 77
3)	TICHY Miroslav	Dukla	76	<u>15</u>			<u>19</u>	0 34
4)	SEDIVY Petr	Pisek	78	<u>15</u>			<u>6</u>	21
5)	SEDIVY Jan	Pisek	75	<u>6</u>			<u>15</u>	21
6)	SNEBERGER Martin	Pisek	77	<u>6</u>			<u>10</u>	16
7)	HAMPEJS Dalibor	Liberec	78	<u>10</u>			<u>6</u>	16
8)	SPATENKA Petr	Karl.Vary	76	<u>10</u>	<u>0</u>		<u>2</u>	12
9)	DUZA David	Ekonom	77	<u>10</u>			<u>2</u>	12
10)	WASEK David	Second	75	<u>6</u>			<u>6</u>	12
11)	VLCEK Michal	Dukla	77				<u>10</u>	10
12)	KRIVSKY Ondrej	Ados	77				<u>10</u>	10
13)	ELIAS Jan	Ados	77				<u>10</u>	10
14)	VINCENC Jiri	Usk	76	<u>2</u>	<u>6</u>		<u>2</u>	10
15)	ANDERLE Petr	Second	77	<u>6</u>			<u>2</u>	8
16)	POKORNY Marek	Pizen	76	<u>6</u>			<u>2</u>	8
17)	PLEYER Jan	Litomer.	78				<u>6</u>	6
18)	RIEGER Vladislav	Liberec	80				<u>6</u>	6
18)	SVANDA Pavel	Ekonom	75	<u>6</u>				6
20)	POUKNER Jiri	Litomer.	77				<u>6</u>	6
20)	STRAKA Tomas	Kyje	75	<u>6</u>				6
22)	HAVRDA M	Ados	77				<u>6</u>	6
22)	NEMEC Robert	Karl.Vary	78	<u>6</u>				6
24)	MUNZBERGER Ales	Ados	75				<u>6</u>	6
25)	MACEK Vaclav	Liberec	78	<u>2</u>			<u>2</u>	4
26)	PRYKNER Marek	Kyje	78				<u>2</u>	2
26)	WASEK Vlastimil	Karl.Vary	78	<u>2</u>				2
28)	SLABA P	Ados	76				<u>2</u>	2
29)	KRATOCHVIL Lubor	Ados	78				<u>2</u>	2
30)	HAJNY Filip	Ekonom	75	<u>2</u>				2
30)	JANCA Michal	Pizen	78				<u>2</u>	2
32)	TYLL Karel	Pisek	75				<u>2</u>	2
33)	KREMEN Tomas	Second	77	<u>2</u>				2
34)	ADAMEC Josef	Ekonom	75	<u>2</u>				2
35)	TUMA Jakub	Second	80	<u>2</u>				2
36)	BAJER Jiri	Pizen	79				<u>2</u>	2
36)	BLAHA Lukas	Second	78	<u>2</u>				2
38)	HEJNY Jakub	H.K.	75	<u>2</u>				2
38)	JELEN Radek	Liberec	77				<u>2</u>	2
40)	POUKNER Richard	Litomer.	79				<u>2</u>	2
41)	NEMEC Stanislav	Ekonom	74				<u>2</u>	2
42)	DIGRIN Pavel	Vrsovice	80				<u>2</u>	2



Deutscher Fechter-Bund e. V. - Postfach 1444, 53004 Bonn

Am Neuen Lindenhof 2
53117 BONN

Telefon: 0228-67 1021 -22 -23
Telefax: 0228-67 9430

Datum: 16-1-95

Tournoi international de cadets epée-hommes á Friedrichshafen 1995

Categorie : Tournoi international de cadets epée hommes / Qualifikatif DFB

Date : 4 mars 1995

Lieu : Bodensee-Sporthalle, Friedrichshafen

-

1. Le tournoi est ouvert aux tireurs étrangers et allemands né 1978 et jeune munis de la licence de la FIE 1995.
2. Les inscriptions sont á envoyer pour le 27-2-1995 au plus tard directement á:
Peter Byl, Prielmayerstr.3, 88045 Friedrichshafen
Tel: 07541-23470
3. Organisateur: VfB Friedrichshafen/Cercle d'Escrime
4. Formule : FIE (modifié)
5. Programme: 4-3-1995 07.45 h appell
08.30 " debut
6. Droit d'engagements: les tireurs étrangers en sont exempté
7. Reservation des chambres:
Tourist-Information ,Bahnhofsplatz 2, 88045 Friedrichshafen
Tel: 07541-72404
8. Contrôle antidopage: prévu
9. Prés. de jury: par 4 tireurs une /par 8 deux s.v.p.
10. Equipement: tenue d'escrime 800/350 Newton plus plastron cuirasse de protection á 800 N

Directeur technique
Janka



Deutscher Fechter-Bund e. V. - Postfach 14 44, 53004 Bonn

Am Neuen Lindenhof 2
53117 BONN

Telefon: 0228-671021 -22 -23
Telefax: 0228-679430

Datum: 17-1-95

Tournoi international de cadets epée-dames á Bonn

Categorie : Tournoi international de cadets epée dames / Qualifikatif DFB

Date : 11 mars 1995

Lieu : BLZ Bonn, Am Neuen Lindenhof 2, 53117 Bonn

1. Le tournoi est ouvert aux tireuses étrangers et allemands né 1978 et jeune munis de la licence de la FIE 1995.
2. Les inscriptions sont á envoyer pour le 3-3-1995 au plus tard directement á:
OFC Bonn, Am Neuen Lindenhof 2, 53117 Bonn
Tel: 0228-679613 Fax: 0228-679475
3. Organisateur: OFC Bonn
4. Formule : FIE (modifié)
5. Programme: 11-3-1995 07.00 h controle des material
07.15 " appell
07.30 " scratch
08.15 " debut
18.00 " final
6. Droit d'engagements: les tireuses étrangers en sont exempté
7. Reservation des chambres: suite annexe
8. Contrôle antidopage: prévu
9. Prés. de jury: une par equipe s.v.p.

Janka

-
1. Veranstaltung : 17. Int. Junioren-Turnier, Dfl/Hfl
6. Int. Damendegen-Turnier "Emmy Niehus Pokal"
 2. Startberechtigt : Florett: Jahrgang 1975-80; Damendegen: Jahrg. 1980
und älter mit FIE-Lizenz 1995. Ärztl. Attest für
alle Teilnehmer unter 18 Jahren ist Pflicht, sonst
keine Starterlaubnis.
 3. Termin/Ort : 11./12. März 1995, Jahnsporthalle, Jahnstr. 5
Hof
 4. Kategorie : FIE: - DFB: (Bayern Qu)
 5. Veranstalter/
Ausrichter : TSV Hof 1861
 6. Örtl. Organisator: Dieter Steinlein, An der Joerdensanlage 6
95028 Hof Tel: 09281-40524 (p)
Tel: 09281-5860 (d)
 7. Meldungen an : s. Pkt. 6
 8. Meldeschluß : 04. März 1995 (Poststempel)
 9. Startgeld : DM 15.- Waffe/Teilnehmer. Ausländer sind vom
Startgeld befreit
 10. Zeitplan : 11.03.1995 - 08.00 Uhr Aufruf Hfl
11.00 Uhr Aufruf Dfl
12.03.1995 - 09.00 Uhr Aufruf Dde
 11. Modus : 2 Qualifikationsrunden ohne Absteiger in der
ersten Runde: 32er k.o. mit Hoffnungslauf.
- Änderungen vorbehalten -
 12. Unterkunft : über Amt für Öffentlichkeitsarbeit, Hof
Tel: 09281-815270
 13. Haftung : Verantst./Ausrichter übernehmen keine Haftung
 14. Bemerkungen : Maragingklingen für Florett.
Turnierservice durch Firma Uhlmann.

FECHT-UNION-MÖDLING

Herzfeldergasse 20
A 2351 Wiener Neudorf
no. de tél.: 02236-23305

INVITATION
AU

MEMORIAL EDI SCHWARZER TOURNOI INTERNATIONAL POUR CADETS

Organisateur: FECHTUNION-MÖDLING
Lieu: Bundessportzentrum Südstadt - hall 1
Johann Steinböckstraße
Horaires: samedi 9 déc. 1995 09h00 épée hommes
12h00 épée dames
14h00 sabre
dimanche 10 déc. 1995 09h00 fleuret hommes
11h00 fleuret dames
Participation: Les épreuves sont réservées aux escrimeurs
nés dans les années 1979 à 1983
Equipment: selon le règlement de la FEDERATION
AUTRICHIENNE D'ESCRIME
tenue de protection FIE recommandée
Directoire technique: M. Gerd Margetich
Arbitres: A partir de 4 tireurs par fédération participante,
vous devez nommer un arbitre. Ceci est également
valable pour les étrangers.
organisation: M. Johann Lottspeich
Buffet: prévu
Directoire du tournoi: M. Klaus VORREITHER, M. Alfred GRASNEK et
Mme. Andrea Brandhofer
Secrétariat: Mme. Elfriede BOUSEK, Mme. Gerti Ziganki,.
M. Richard MARTIN
Publicité/Presse: Mme. Christine Otruba, Mme. Brigitte Meitner
Inscription: à envoyer avant le 6-12-1995 à l'adresse suivante:
M. Alfred GRASNEK
Herzfeldergasse 20
A 2351 Wiener Neudorf
no. de tél.:43/2236-23305, FAX no.:43/2236-45891
Divers: L'organisateur ne prend aucun engagement en cas
d'accidents, blessures ou vol.

FECHT-UNION-MÖDLING

Vrátí se šermířská výuka do českých vysokých škol?

Historická podoba někdy zkresluje

Ve vánočním čase bývá zvykem, že programová skladba televize obsahuje pohádky, romantické a dobrodružné filmy z historie. Stejně tak tomu bylo i o těch minulých svátcích. Vedle všech správných a potřebných přísad, které má takový film nebo seriál obsahovat, je tím podstatným kořením - šerm. Proto bych se chtěl krátce zamyslet nad historií šermu i jeho významu v dnešní době.

Budeme-li mluvit všeobecně, veřejnost o šerm má trvalý a nezmenšený zájem. Ale ku škodě toho dnešního, sportovního, jen o jeho historickou podobu. Knihy, filmy, divadelní hry i ukázky šermířských skupin jsou stále ve značné oblibě čtenářů a diváků. Je to ono správné koření všech pohádek a historických dobrodružných filmů. I když v záplavě dnešních "akčních" hrdinů připadá šerm mečem nebo šavlí jako pohádkový anachronismus.

Rozmanitost a napětí tohoto šermu je velmi působivé a dává příležitost divákům, aby rozvinuli svoji fantazii, ztotožnili se se šermujícími a "prožívali" minulost, romantiku a dobrodružství.

Tato podoba šermu převyšuje zájem o moderní, technicky propracovaný sportovní šerm. Pro laiky má sportovní šerm složitá pravidla a nepostřehnutelnost rychlých akcí, určitá složitost je v rozhodování, např. ve fleretu a šavli, a v neposlední řadě vadí i "anonymita" závodníků oblečených v bílých dresech a ukrytých v maskách. Sportovní pravidla jsou srozumitelná a zřejmá jen šermířům, ale diváky matou a zkreslují jejich romantickou představu o šermu. I v tom nalzáme odpověď, proč například většina tzv. "historických" šermířů ne-

umí skutečně šermovat a odmítá podstoupit onu složitou cestu naučit se šermu.

Dovolím si ještě jedno porovnání. Ve značné oblibě jsou asijská bojová umění. Rekl bych, uměleckého i sportovního charakteru, pro Evropana zvlášť. I když i zde je ve značné míře povrchnost a módnost. Popularita filmových hrdinů ovládající různé druhy boje daleko převyšuje popularitu d'Artagnanů, Fanfánů atd. I zde je však skutečná historická a bojová podoba - od té "umělecké" - značná.

Z bojového umění šermem, mečem se v Japonsku vyvinula cvičná a sportovní forma šermu bambusovým mečem - šinaj, nebo dřevěným - bokken-kendo. Tato sportovní forma je rozšířená po celém světě. Pořádají se národní šampionáty, evropské i světové.

I v tomto sportu je na jedné straně historie a její umělecké a romantické zkresení, na druhé tvrdá psychologická a fyzická řečole skutečného bojového umění a sportovního výkonu. Ten je možná zpočátku zajímavý (módní), ale časem je pro nezasvěceného diváka nečitelný, mnoho akcí je nepostřehnutelných a po čase i nudných. I z tohoto důvodu je tato forma asijského šermu minimálně u nás rozšířena.

Zaujmout a získat diváky i zájemce o tento sport je snahou všech zainteresovaných. V našich podmínkách je to informace i popularizace prostřednictvím vašeho listu. Tradice i výsledky dokládají činnost 65 let trvání plzeňského šermu. Abych nebyl obviňován z nesoudnosti, samozřejmě, že se teď nebudou všichni učit šermovat a nezačnou se nosit kordy k oblečení jako za doby Ludvíka XIV.

Mezinárodní šermířská fe-

derace (F. I. E.), která shodou okolností letos slavila 80 let od svého založení (jedním z devíti zakládajících členů byl i Český šermířský klub), a Evropská šermířská unie, kam byla letos Česká republika přijata, se snaží a hledá cesty, jak tento sport v porovnání s ostatními sporty daleko více zvýraznit.

Upravují se pravidla, zkoušejí se nové přístroje, které oznámí zásah, je dovoleno používat na dresech reklam, aby se podnítl zájem sponzorů a firem, kteří jsou ochotni určitého finančního zajištění, mají se zkusit barevné dresy a průhledné přilby. Také je zde značná snaha vrátit šerm na akademickou půdu. To znamená, že na některých školách by se šerm vyučoval jako nepovinný předmět. Což bylo dříve zvykem včetně univerzit a, samozřejmě, vojenských škol. Není to anachronismus, v některých zemích v Evropě i Americe tato výuka běžně na vybraných typech škol (Francie, Německo, USA) probíhá. U nás je tato výuka šermu na vysokých školách uměleckého zaměření (DAMU). Takže uvidíme, jak dalece se Evropské šermířské unii podaří realizovat tuto dlouhodobou a pro nás zajímavou perspektivu.

Vždy zdůrazňuji, že šerm jako lidská bojová činnost se vyvíjel od svých počátků s dějinami lidstva v nepřerušované kontinuitě až do dnešní podoby. Což je mezi současnými sporty, myslím v Evropě, výjimka, která zasluží naší pozornost, zájem a přízeň.

JAN MIŇO, předseda šermířského oddílu Lokomotivy Plzeň a člen skupiny historického šermu Dominik

Memoriál Josefa Kunta 11. ročník
Plzeň 4. - 5. 2. 1995
Kord muži a junioři

Umístění plzeňských šermířů :

7. místo Jaroslav Voldřich
19. Michal Janča v juniorech 11. místo
23. Marek Pokorný v juniorech 9. místo

Startovalo 24 závodníků /12 juniorů/.

O víkendu v Plzni česká šermířská špička Memoriál Josefa Kunta

Příznivci šermu budou mít o víkendu jedinečnou příležitost vidět v Plzni po delší době kompletní českou šermířskou špičku. Šermířský oddíl Lokomotivy Plzeň pořádá v tělocvičně Sportovního gymnázia na Slovanech 12. ročník Memoriálu Josefa Kunta, vynikajícího plzeňského šermíře.

V Plzni bude startovat celkem 50 šermířů v mužské a juniorské kategorii a memoriál Josefa Kunta je i kvalifikačním závodem na mistrovství světa, které se koná letos v Paříži. "Do tělocvičny bych chtěl pozvat všechny příznivce a adepty tohoto atrak-

tivního sportu především z řad mládeže, věková hranice je minimálně 12 let. Případní zájemci se mohou v průběhu turnaje informovat u přítomných trenérů našeho oddílu, kteří všem rádi zodpoví jejich dotazy," sdělil nám trenér pořadatelského oddílu Lokomotivy Plzeň, Jan Miňo.

Sobotní pořad začíná ve 13 hodin, v neděli pak v 10 hodin. Návštěvníkům jen na přání pořadatelů připomínáme, že vstup do tělocvičny je možný jen v přezůvkách. Vstup po oba dva dny je volný. (vac)

Šermíři v Plzni

V hale plzeňské Lokomotivy se uskutečnil turnaj v šermu kordem. Jeho vítězem se stal Jindřich Valka z Lokomotivy Karlovy Vary před svým oddílovým kolegou Petrem Špatenkou, třetí místo obsadil Zbyněk Ambrož z Dukly Praha.

Z plzeňských šermířů se mezi finálovou osmičkou dostal Jaroslav Voldřich, který skončil na sedmém místě.

Tento víkend proběhne v hale Lokomotivy turnaj žáků a začek v šermu kordem. Záčátek soutěží je v sobotu ve 13 hodin a v neděli v 9 hodin. (pm)



PETR ŠPATEŇKA
II. MÍSTO

KORDISTÉ Z K. VARŮ

JINDŘICH VALKA
I. MÍSTO



BOJ



ORGANIZÁTORI : M. POKORHÝ, J. BAJER, J. MICHALÍK, J. VOLDŘICH A J. MIŘO



FINALISTÉ



JARDA A MAREK

Akademické mistrovství České republiky

Praha 5. - 6. 4. 1995

Kord muži

Mistrovství se zúčastnilo 36 šermířů.

5. místo - Jaroslav Voldřich

Mistrovství České republiky
Praha 3. 6. 1995
Fleret žáci ... 64 závodníků
5. místo - Michal Michalík

Úspěch šermířů Lokomotivy

Velmi pěkného úspěchu dosáhl na mistrovství České republiky v šermu fleretem žáků Michal Michalík z plzeňské Lokomotivy, když v konkurenci 64 závodníků obsadil páté místo. Dobře mu sekundoval jeho oddílový kolega Ondřej Brejcha, který postoupil do semifinále soutěže.

Šermířský oddíl Lokomotivy hledá pro tyto nadějně borce sparingpartnery z řad bývalých šermířů, kteří by chlapcům pomohli při jejich sportovním růstu.

Zájemci necht' oddíl kontaktují. (pm)

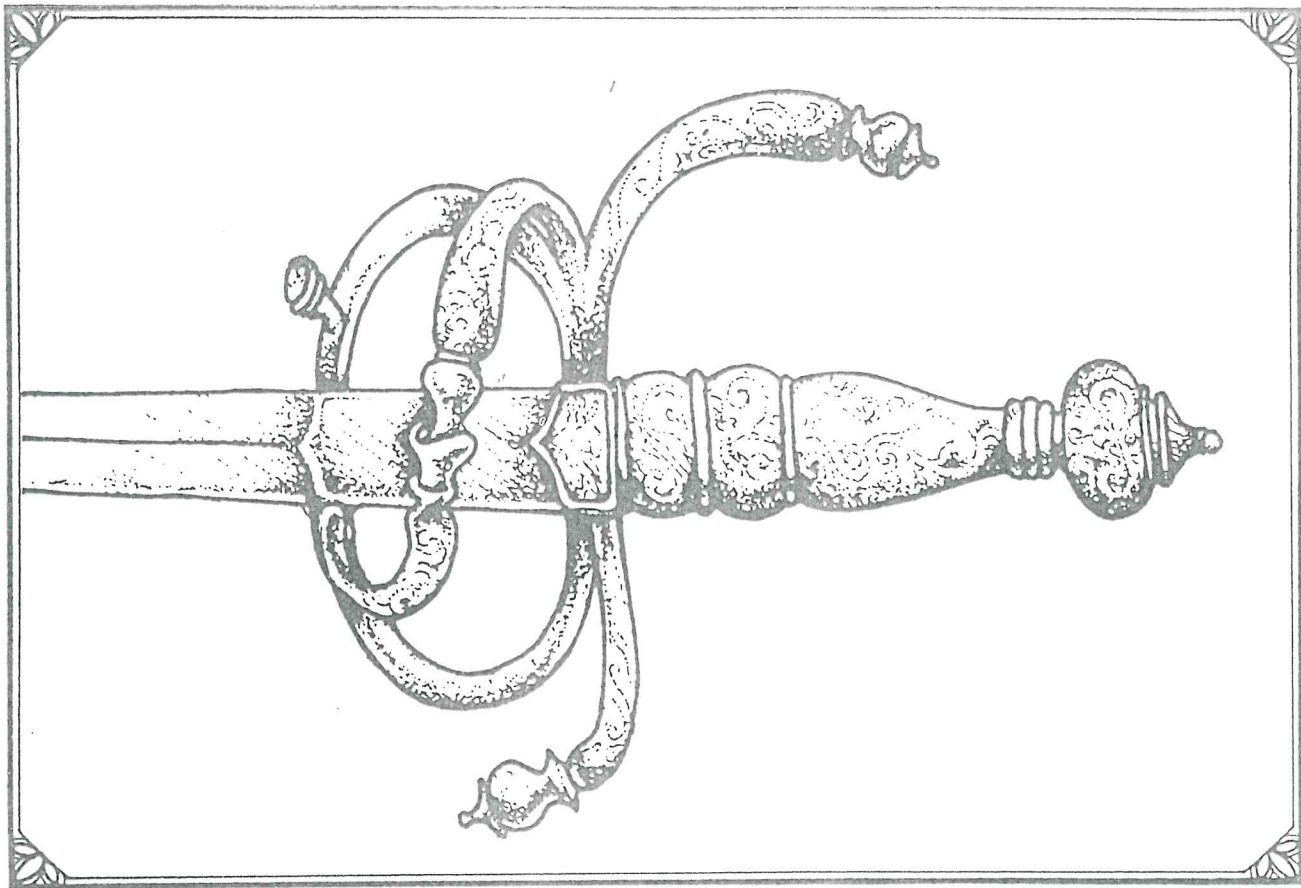

ČESKÝ ŠERMÍŘSKÝ SVAZ

diplom

z *Mezinárodního šermířského svazu republiky*

za **5.** místo

Michala Michalčana

v šermu floretou rákos

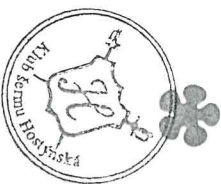

v Praze *3. 6. 1998*

M. Čadež

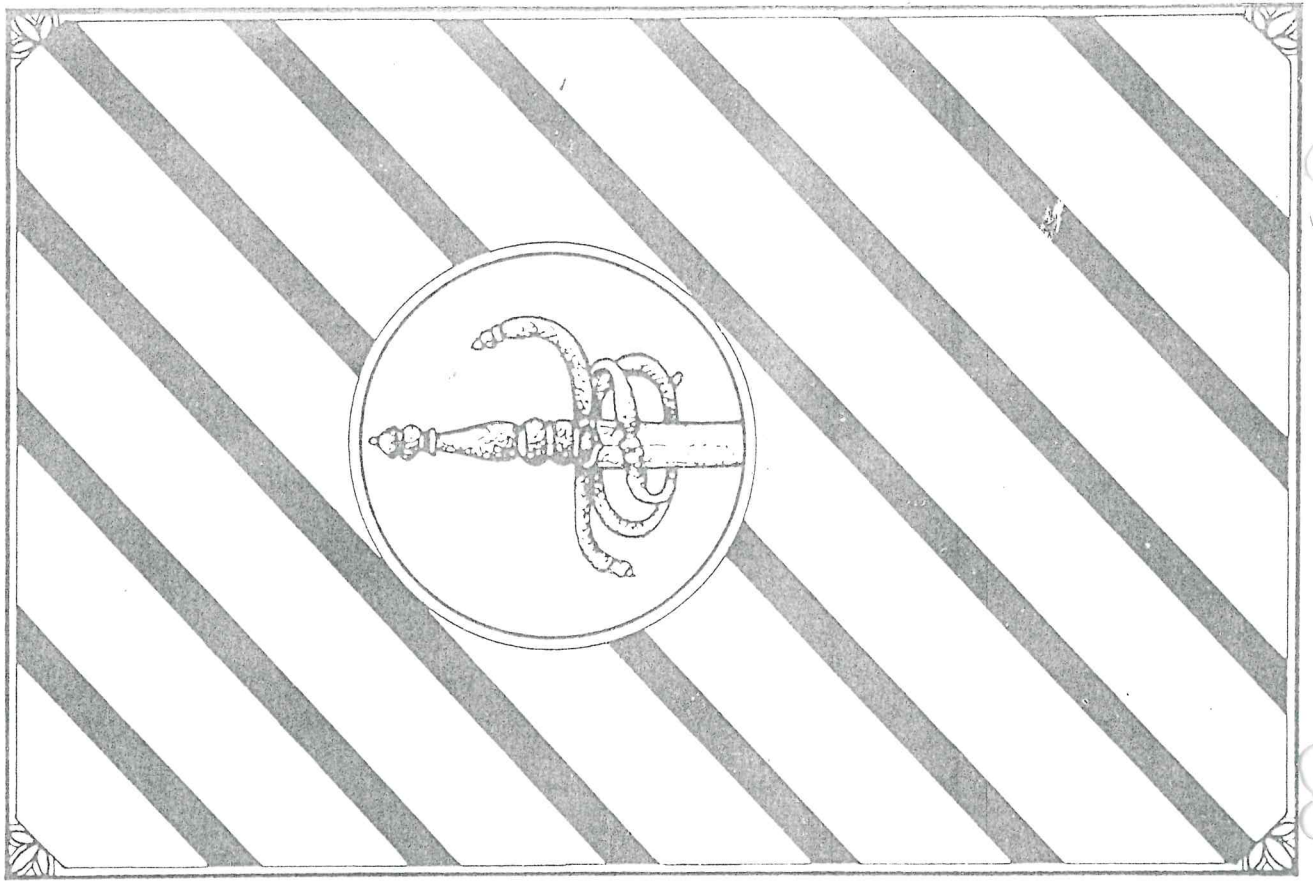

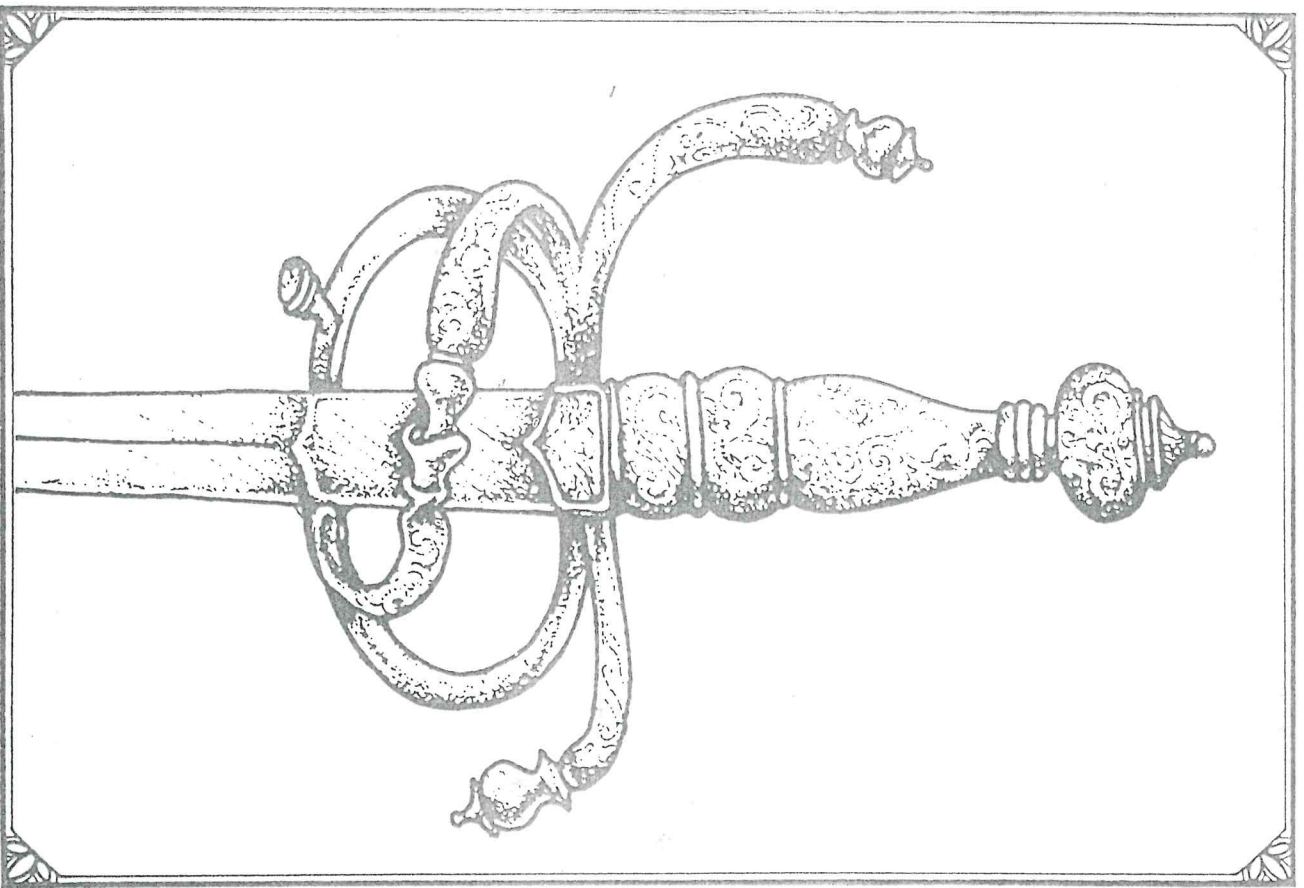

ČESKÝ ŠERMÍŘSKÝ SVAZ

diplom

MISTROVSTVÍ ČESKÉ REPUBLIKY

1 9 9 5

kord žáci

MICHALÍK Michal

7 . místo



Praha 17.6.1995

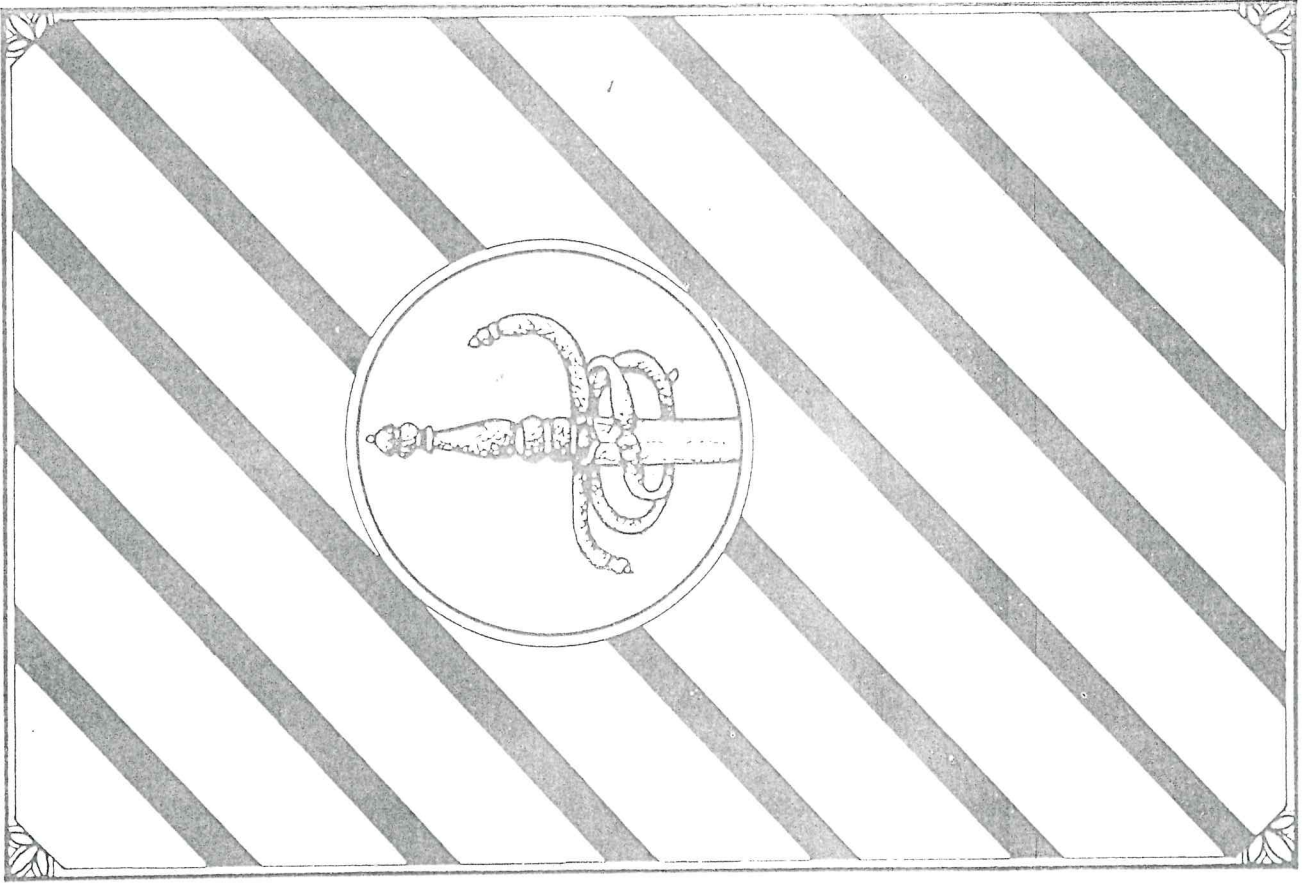

8

8

8

8

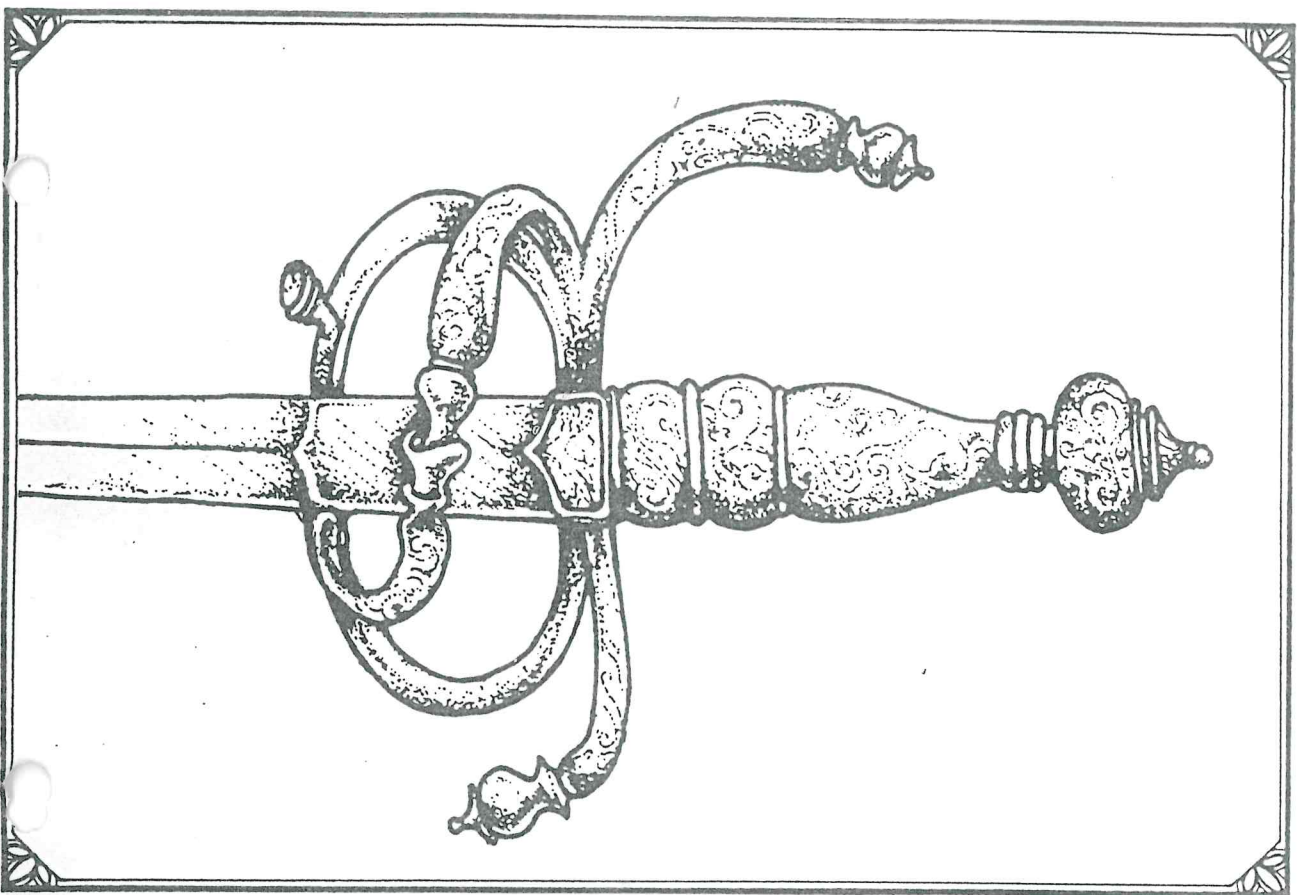

ČESKÝ ŠERMÍŘSKÝ SVAZ

diplom

MISTROVSTVÍ ČESKÉ REPUBLIKY

1 9 9 5

kord žáci

B R E J C H A Ondřej

8 . místo



Praha 17.6.1995



Šermíř Tichý vybojoval bronz

PAŘÍŽ - Zdeněk Tichý (Dukla Olomouc) vybojoval bronzovou medaili v šermu kordem na mistrovství světa juniorů v Paříži. V semifinále prohrál český reprezentant o jediný zásah 14:15 s Ukrajincem Malym.

Výsledky - junioři, šerm kordem: 1. Maly (Ukr.), 2. Černyšev (Rus.), 3. Tichý (ČR).



S ÚSMĚVEM SE VRACELI z Prahy, z mistrovství ČR v moderním čtyřboji (klasický MP bez jízdy na koni) staršího dorostu, závodníci VŠSK PF při ZČU. V silné konkurenci vybojovali Plzeňané dvě zlaté medaile - K. Novotná a družstvo chlapců ve složení J. Bajer, M. Michalík a M. Janča. Bronzovou medaili v soutěži jednotlivců přidal J. Bajer a ve vloženém závodě žactva zvítězila B. Bajerová. Na snímku zleva J. Bajer, M. Michalík, B. Bajerová, M. Janča, L. Michalíková a K. Novotná.

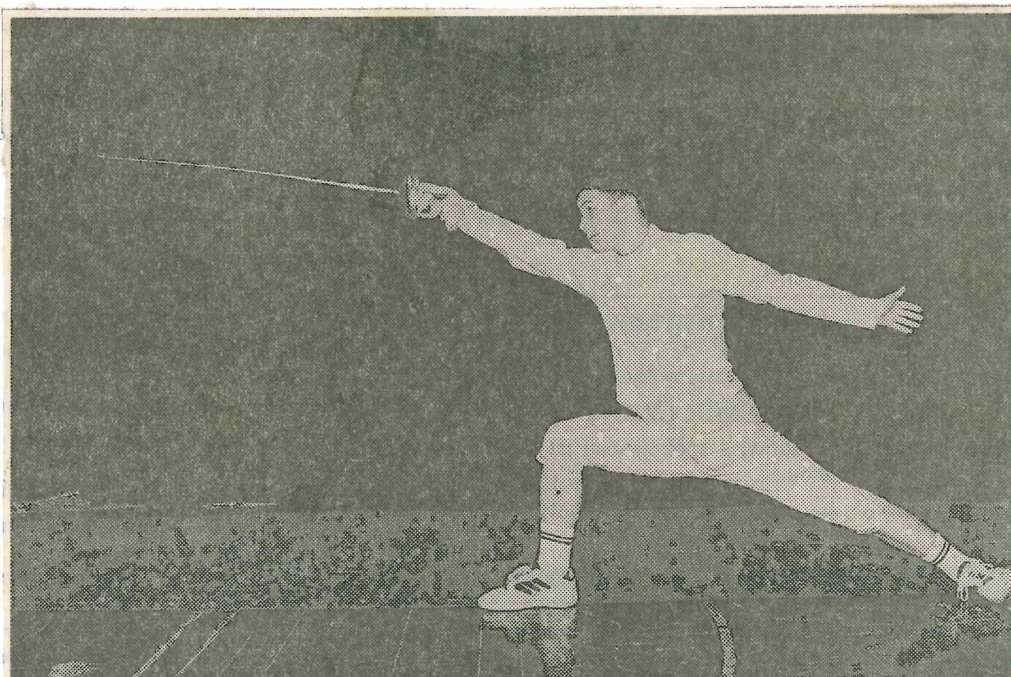

JIRÍ BAJER, nejlepší sportovec plzeňského sportovního gymnázia, který skončil devátý na juniorském mistrovství Evropy v moderním pětiboji. Foto archiv

● MODERNÍ TROJBOJ

MISTROVSTVÍ EVROPY MLÁDEŽE
v Perpignanu: Jednotlivci: 1. SEDLECKÝ 3205, 2. Touzkinen 3265, 3. Aseejev 3248.
Družstva: 1. Itálie 9345, 2. ČR (Sedlecký, Bajer, Michalík) 9155, 3. Německo 9128.

PRVNÍ SOUKROMÝ SPORTOVNÍ DENÍK U NÁS

SPORT

10. července 1995 PONDĚLÍ 6 Kč

Číslo 159
nová vydání

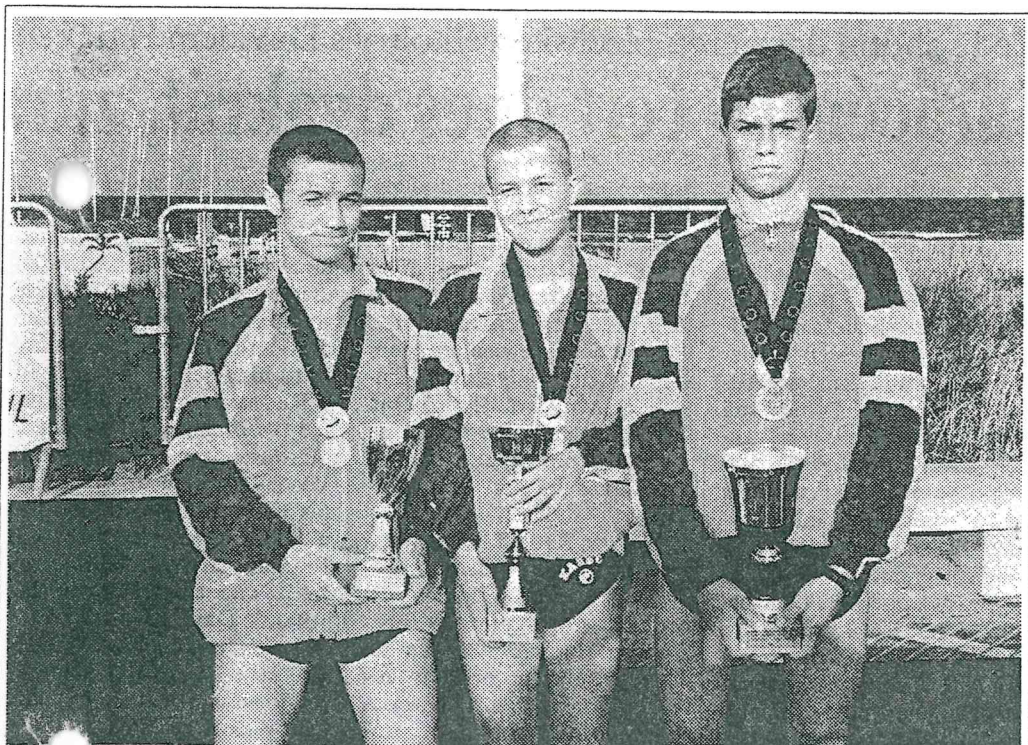

STŘÍBRNÉ TRIO z mistrovství Evropy v moderním trojboji - zleva J. Bajer, M. Michalík a M. Sedlecký

Foto J. VOLDŘICH

Nečekaný úspěch v moderním trojboji Evropské stříbro do Plzně

Na mistrovství Evropy v moderním trojboji věkové kategorie 15 - 16 let ve francouzském Perpignanu odjžděli uplynulý víkend moderní pětibojaři z VŠSK PF v Plzni. Spolu se svými trenéry tvořili v sedmičlenné výpravě České reprezentace naprostou většinu - 6 účastníků. S přehnaným optimismem na kvalitní umístění však neodjžděli. Šlo více méně o seznámení se s kvalitou tohoto sportu v ostatních státech Evropy. O to větší radost panovala při návratu.

Ani 18 hodinová cesta autem do místa ME nic neubrala ze snahy podat i přes únavu, způsobenou cestou i nebývalým horkem co nejlepší výkon.

Již solidní plavání (ve značně přehřáté vodě) zařadilo družstvo ČR na krásné 3. místo z 15 zúčastněných zemí. Výtečná střelba pak dokonce znamenala posun na 1. místo v pořadí po dvou disciplínách a naši se rázem stali favority mistrovství. Náročný závěrečný běh ve 40 stupňovém vedru po mořské pláži sice znamenal pokles na celkové 2. místo za vítěznou Itálii, ale to již nic nezměnilo na tom, že reprezentaci ČR (Plzeňanům J. Bajerovi a M. Michalíkovi doplněným o závodníka Prahy M. Sedleckého), se vrchol letošního roku skutečně vydařil. 2. místo hovoří nakonec samo za sebe.

(jv)

PLZEŇSKÝ DENÍK

PLZEŇSKÝ DENÍK
PATEK 11. ČERVENCE 1995

ROČNÍK 4 • ČÍSLO 163 • 6 Kč

**Šerm je v moderním pětiboji disciplínou,
při níž rozhoduje psychika**

Okamžitá realita prohry

Šerm je považován za disciplínu, kde jsou rozhodujícími prvky při cestě za úspěchem umění koncentrace, agresivita, blesková reakce a v neposlední řadě psychická odolnost. Šerm je také jednou z disciplín moderního pětiboje. Disciplínou, která je ve většině případů pro konečný výsledek určující. Úspěšným zásahem totiž pětibojař body pouze nezískává, ale zároveň je odebírá i soupeři. A právě z tohoto důvodu jsou moderní pětibojaři vystaveni enormní psychické zátěži. Ta hraje u mnoha sportovců také tu nejvýznamnější roli.

"Myslím, že není jiný sport, kde se člověk během tak krátké doby musí vypořádat s případnou porážkou, kde existuje okamžitá realita prohry," říká reprezentant Libor Capalini, kterému šerm úplně "pokazil" na mistrovství světa ve Švýcarsku výsledek. "Fotbalista se na prohru připravuje devadesát minut a může ji i odvrátit. Tenista prohraje set, ale v dalším může zvítězit. Při pětibojařském šermu stačí nepatrné zaváhání, soupeřův úspěšný štouch a je konec, finýto." Co s tím, když takových porážek přijde několik za sebou? Každý z pětibojařů je jiný, každý řeší jiným způsobem i vzniklou situaci. Někdo si nasadí sluchátka na uši a poslouchá oblíbenou hudbu, někdo se koncentruje s ručníkem přes hlavu, někdo jde s trenérem "do školy" a opakuje si základní šermářskou techniku, někdo volí spolupráci se psychologem.

Což je kupříkladu případ Zbyňka Ambrože. Ten se již při Mezinárodním mistrovství České republiky přiznal, že nervozita je příčinou jeho propadů v šermu, a proto navázal spolupráci s bývalým pětibojařem Danielem Žákem. Spolupráce přinesla své ovoce v kvalifikaci MS v Basileji, kde Zbyněk Ambrož skončil ve své skupině v šermu na čtvrtém místě. Ovšem po pouhém měsíci "otukávání" nelze čekat zázraky, a tak po slibném začátku ve finále přišel pád. "Nemrzí mě tolik, že jsem nevybojoval místo pro olympiádu, jako

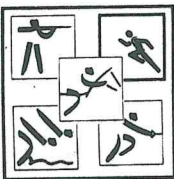

skutečnost, že jsem opět podlehl svým nervům, že jsem i přes spolupráci s Danem zklamal," sdělil Zbyněk Ambrož se svěšenou hlavou po finálové soutěži. Zahrajem-li si na kdyby, stačilo v jeho případě o pouhý jeden úspěšný zásah navíc (z jednatřiceti soubojů na planši) a český moderní pětiboj mohl mít již jedno místo pro Atlantu jisté...

Podprůměrný vstup do pětibojařského finálového turnaje v šermu měl i pozdější mistr světa Dmitrij Svatkovskij. Změna však u něho nastala v okamžiku, kdy si na uši nasadil sluchátka a do nich pustil rock v podání Rolling Stones. Během okamžiku to byl jiný Svatkovskij. Svatkovskij - "zvíře" - jak jej nazývají jeho soupeři. "Zvíře" poté již dokonce turnaje, snad až na jedinou výjimku, nenašlo rovnocenného soupeře! Nejbliže z našich reprezentantů k úspěchu v šermu je Vladan Jesenský. "Abych postoupil mezi nejlepší potřebuji zlepšit nejen šerm, ale i ostatní disciplíny, i když právě v šermu je bodový nárůst nejmarkantnější. Ke spokojenosti mi chybí v průměru ještě alespoň sto bodů z tohoto odvětví. Na druhou stranu je ale i pravdou, že jsem zatím v šermu nikdy ani výrazně nepropadl. Proč? Trenér Jirka Adam říká, že jsem splachovací. Asi má pravdu, zase tolik si to neberu."

TOMÁŠ HERMANN, Bazilej



KATKA A P. SEDLÁČEK ~ HOŘOVICE

Plzeňští šermíři dobývali zámoří

Americkým puritánům vadila halenka bez podprsenky

Jedenáct dní před odletem na turné do USA zmizelo skupině historického šermu Dominik za bílého dne ze zamčeného auta v centru Prahy sedmnáct cestovních pasů s americkým vízem. Neznámý zloděj za ně musel uříznout na černém trhu jistě nemalou částku. Díky ochotným úřednicím z mnoha institucí však nakonec šermíři do Ameriky přece jen odletěli.

Richard Beneš

Plzeňská skupina historického šermu Dominik existuje již neuvěřitelných pětadvacet let. V republice také patří mezi absolutní špičku. Nemalý podíl na tom má umělecký šéf skupiny Karel Basák (44), který se svými dlouhými vlasy a vousy vypadá jako skutečný rytíř. Historickému šermu zasvětil celý ži-

vé výkřiky a stínově se naznačují souboje. Teprve po zvládnutí scény napěchisto přijdou ke slovu zbraně a jede se naostro.

Na bambitky zapomněli

O nesporných kvalitách Dominiku svědčí i fakt, že si ho americký agent vybral k účinkování a v čtyřici představeních meziná-



Členové Dominiku v plné zbroji, zleva Jindřich Pomyje, Svatopluk Krmásek, Radek Suchý a Karel Basák.

nými razítky a za moře včas odletět. Na letišti jim překvapivě příslušní úředníci nedělali žádné problé-

a nabídl jim, že na místě pro ně uspořádá instruktáž ke střelbě. Chtěl pouze poptat, že si šermíři zbraně

leko složitější záležitostí. Plátovou zbroj z konce patnáctého století zhotovují na zakázku specialisté a přijde zhruba na patnáct tisíc korun. Vzhledem k rozmanitosti mnoha vystoupení má doma každý šermíř pořádnou kopu pestrých kostýmů a zbraní. Nesmírně populární jsou plzeňští šermíři v Itálii, kam velmi často jezdí vystupovat. Účinkují potom společně v představeních italských souborů. Po vystoupení prý obvykle následují divoké pitky, bě-

hem kterých ozbrojení z Čech statečně drží krok s italskými konzumenty vína a jiných moků. Během nedávného italského vystoupení získal Dominik také velmi cennou trofej. Při velkém ohňostroji začaly na hradbách hořet městské prapory. Jeden ohořelý praporek byl potom symbolicky předán zástupci města českým šermířům. Ohořelou městskou zástavu nyní vozí s sebou jako vzácnost. Vzhledem k tomu, že Dominik je skupina špičkových profesionálů, ne každý organizátor si může jejich představení z finančních důvodů dovolit. To také přispívá k tomu, že vystoupení plzeňských šermířů na území republiky bývá vždy pro diváky vzácnou možností vidět skutečné mistry. Letos předvedou dvakrát denně své umění v Praze na Hradčanech v prostorách Vojenského historického muzea, a to přibližně od poloviny srpna do začátku září. Vystoupení pořádá umělecká agentura Prago Art Concerts a je režijně upraveno Michalem Tarantem, s nímž připravuje Karel Basák v kladsenském divadle inscenaci Cyrano z Bergeracu.

Průběh tréninku v újezdské sokolovně navclují šermíři i různě krkolomné kousky.

Foto BLESK - autor a archiv



Souboj ozbrojenců oblečených do brnění a sametových suknic bývá vždy pro diváky velmi atraktivní.

vot. Pokud netrénuje s Dominikem, a nepřipravuje si zbraně, vymýšlí šermířské scény pro mnohá divadelní představení a učí šerm na Divadelní akademii múzických umění. Podle Karla Basáka se šermovalo, anebo jinak bojovalo, už nejméně ve stovce inscenací. Na programu pro vystoupení Dominiku se však společně podílejí všichni členové - sedm šermířů a dvě tanečnice. Všichni se scházejí v sokolovně v Újezdu na okraji Plzně, kde se trénuje. Scény se nejdříve zkoušejí beze zbraní, což náhodnému divákovi musí připadat velmi komické. Několik voutačích a vlasatých chlapů oblečených do tepláku nebo montérek běhá po tělocvičně, sálem znejší bojo-

rodního festivalu Silver dollar city ve státě Missourii. Společně s Dominikem tam vystupovalo ještě dvě stě účastníků z celé Evropy. Jedinými šermíři na festivalu však byli právě Plzeňáci. Organizátoři festivalu však hráli cestu, stravu, ubytování a honorář. Na oplátku se však členové skupiny museli zavázat k dodržování velmi přísných předpisů. Nesměli pít alkohol, který se beztak během festivalu v místě jeho konání neprodával, a nesměli po oblečení do kostýmů kouřit. Cesta do USA se však málem neuskutečnila kvůli ukradeným cestovním pasům. Po několika dnech horečném běhání po úřadech se členům skupiny podařilo získat nové doklady s potřeb-

my s převozem velkého počtu historických zbraní. Na rozsáhlý zbrojařský arzenál, který s sebou šermíři vezli, nemuseli mít ani speciální povolení. Zbraně však byly uloženy do zvláštních vaků. Ostatní rekvizity nezbytné pro představení Dominiku jako dřevěné stoly, lavice, zařízení krčmy a další pomůcky připravili podle dohody Američané. Jedinou věc, kterou však zapoměli udeřat, byly repliky starých palných zbraní. Když však Dominik trval na střelbě ve svém představení, naskytla se mu velmi zvláštní pomoc. Objevil se údajně muž s vizáží průslulého pistolníka Buffalo Billa a v proutěném košičku přinesl ozbrojencům čtyři funkční revolvery

vyzvedli, a že budou nabíjet jen slepé náboje. Vzhledem k tomu, že se masivní revolvery nehodily k historickým kostýmům, šermíři nabízenou pomoc nepřijali. Hned po prvním představení si šéf programu členy skupiny předvolal a trval na bezodkladné nápravě určitých nedostatků. Vadilo mu, že tanečnice neměla pod svou blůzkou podprsenku, neboť některé pruderní Američany by podle něho mohl pohled na lehce prosvítající řadro šokovat. Dalšími přeškry bylo pichnutí jednoho šermíře do rozkroku během souboje a jevištní políbení

Brnění přijde draho

Bitky a souboje, které Dominik předvádí, mají vždy děj a nechybí jim humor. Jsou zasazeny do období gotiky, renesance, rokoka i napoleonských válek. Šermíři potřebují ke své práci především množství zbraní, brnění a další výzbroje. Zbraně si většinou zhotovují sami. Kvalitní meč má přítom hodnotu tří tisíc korun. Výroba brnění je však ještě da-

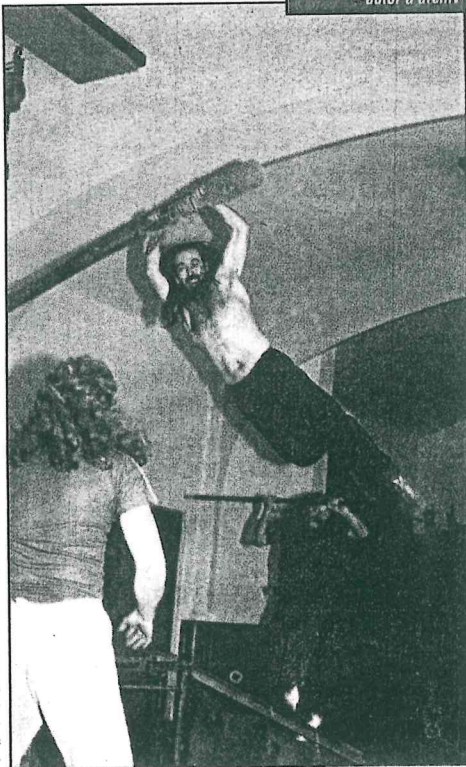

MANIS
DOLLAR CITY

LIES FRESH DAILY!
BREADS-
MILL

EMANS
lekoN.
RTLE SOUP
A MINUTE



NEW
SS
FORRY
ctures
of
ONE
SMARIE
for
nd OFFICE

MAKERS

Experience
Not Necessary
but Helpful.

We still
need
more
young ladies
for grape
stomping.
• Big feet
preferred!

APPLY
NOW at

The VINEYARD

Just Off Main St., Silver Dollar City

Featherbone Corsets

New Model
Lengthens the Waist
Gives Beautiful Form
Best Sateens
Fast Black, White, Ecru
and Drab



SILVER DOLLAR
CITY
GENERAL STORE



GOODYEAR WELT LACE, \$1.98.

A RECORD BREAKER.

HOW IT IS MADE. This shoe is made from

the Hadger calfskin over the fashionable Boston
last, with handsomely perforated tip, vamp and
cap stay, oak soles and a fine dongola top. The
shoe is fitted in the best manner, with fine inside
top facing. Fact is it is made right
along side of our best shoes by the same
shoemakers, and no matter what the
cost to us you get such a shoe
as no one else can
offer for the price.

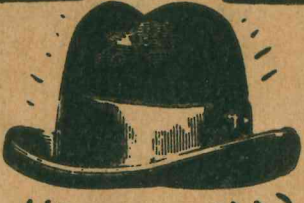

COMPLETE LINE
MEN'S
HATS

DRUG DEPT.

Inter- and Intra- in TOILET C.T.
T.H.E. New edition for less containing
additional recipes for cure of complexion.

PERFUMES

We Carry A Complete Line!

SILVER
BEST RE

PAINTINGS FROM
SKETCHES - YOUR
LIKENESS
GUARANTEED
VILLAGE ARTIST
Silver Dollar City



ALL ABOARD!
SILVER DOLLAR
FRISCO
LINE

STEAM
TRAIN
PASSENGER SERVICE
DAILY!

SILVER DOLLAR
SCENIC
TOURS
FOR THE
FAMILY

CANDLES IN HOME!
Visit CANDLE SHOP & FACTORY
to all SILVER DOLLAR CITY
AND CITIZENS!

Special No
MINE
The mine
public, the

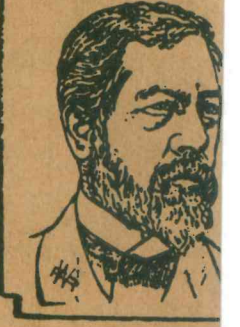

NOV
The BU
Across
Country &
Points West
FOR SCHEDULE
SILVER

STEWART'S DUPL
GUARDED SPRING
PREVENTS ALL CATH
OR TEARING OF MATTER

STAR CITY

Mojmír Sedláček: "Předpokladem šermu je pohybové nadání a bystrost" Lokomotiva přijímá nové šermíře

Jediným šermířským oddílem v plzeňském regionu je Lokomotiva Plzeň, kde se tomuto sportu věnují kromě šermířů specialistů také pětibojaři. Šéftrenérem oddílu je ing. Mojmír Sedláček, který vychoval několik desítek šermířů.

V současné době opět probíhá nábor nových šermířských adeptů. V jakém věku je třeba začít a jaké vlastnosti by měl šermíř mít?

Přijímáme děti od 10-13 let a předpokladem je pohybové nadání a bystrost. To přezkoušíme během několika výcvikových hodin. Začátky šermu jsou pro nové sportovce většinou nezáživné a stereotypní. Než si budou moci opravdu zašermovat, uplyne řada týdnů.

Jak velké je procento těch, kteří odpadnou?

Obvykle vydrží deset procent dětí. Počáteční trénink je opravdu nezáživný, ať ho děláme jakkoliv. Kromě toho je velice drahá výstroj a výzbroj a klub může přispět jen malou částkou. Stále hledáme sponzory a podporovatele.

Kdy se dají očekávat první výsledky nových šermířů?

U nadaného jedince po roce, po dvou... Z předloňských začátečníků se teď tři žáci umísťují velmi dobře v soutěžích. Přivítali bychom pomoc od bývalých šermířů, kteří by mohli pomáhat jako sparingpartneři. Šerm je úpolový sport a potřebuje soupeře."

Má Plzeň v současné době nějaké výrazné talenty?

Určitě. Například Michala Michalíka či Ondřeje Brejchu. Ve starších kategoriích se dobře umísťuje pětibojař Jaroslav Voldřich.

Není šerm příliš nebezpečným sportem?

Rozhodně je méně nebezpečný než lyžování či hokej. Bezpečnost sportu se stále zvyšuje. Poslední novinkou jsou předepsané podvestičky z kevlaru. Jedna však stojí 3000 korun.

Kam se mohou obrátit začínající šermíři?

Každý se může přijít podívat v úterý, středu nebo čtvrtek do haly Lokomotivy na Slovanech. Základní informace mohou sdělit i na telefonním čísle 270947.

(pm)

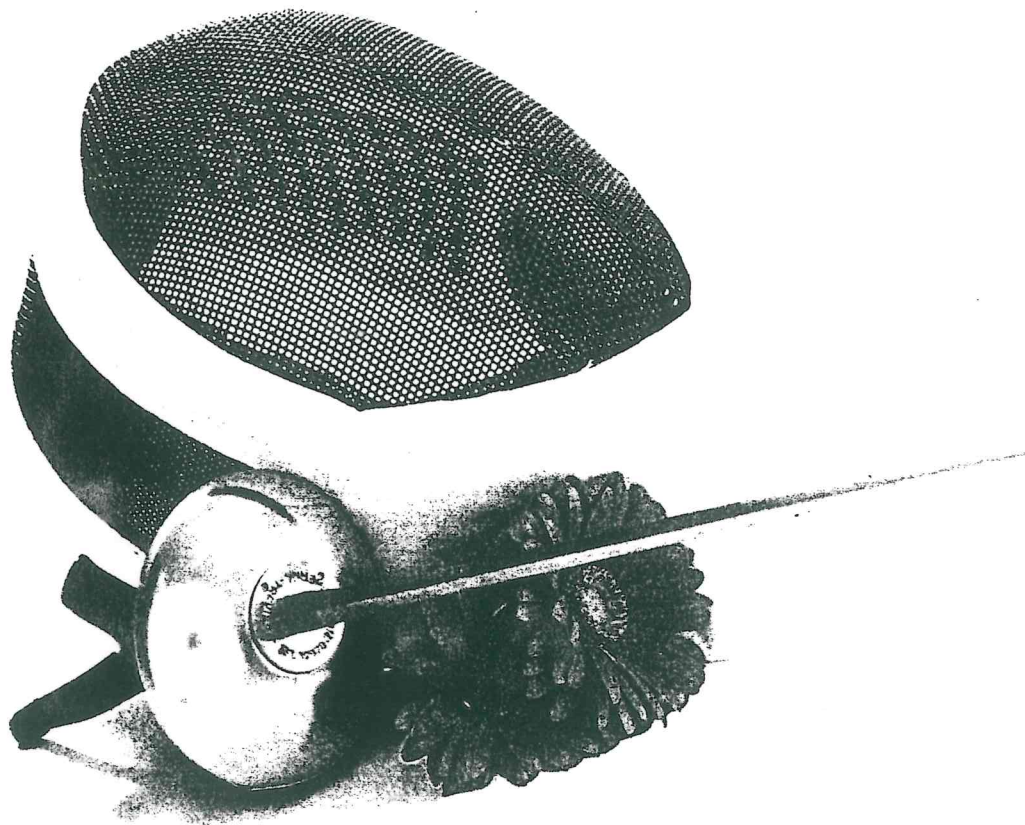

DIPLOM

Markovi Pokornému

za 3. místo v šermu kordem - junioři

na turnaji „**CENA Rudolfa KRATOCHVÍLA**“

SECOND CUP '95

DIPLOM

Lenka MICHALÍKOVÁ

za 3. místo
v šermu kordem-kadetky

7. října 1995



Š.K. SECOND PRAHA
Mánesova 55, Praha 2

A handwritten signature in black ink, likely belonging to Lenka Michalíková, the author of the diploma.

V Plzni dne 11. října 1995

Vážený pane Frydrychu,

přijměte, prosím, od plzeňských šermířů blahopřání k Vašemu životnímu jubileu. Hluboce si vážíme a obdivujeme Váš vztah k našemu sportu.

V úctě



Jan Miňo
předseda šermířského oddílu



Každý člověk je jako jablko, říká nejstarší šermíř ve střední Evropě

S lidmi je to jako s jablky. Existují rané druhy, které rychle uzrají a rychle odejdou. A pak jsou odrůdy pozdní, které zrají pomaleji, ale šťávu a chuť si udrží dlouho. Tak to aspoň tvrdí Karel Frydrych z Plzně a určitě ví, o čem mluví, neboť devadesáté narozeniny už oslavil, a to v neuvěřitelné formě. Za vše mluví to, že se v 82 letech ještě zúčastnil turnaje ve sportovním šermu.

„Při jednom prudkém výpadu mě něco prasklo v noze. Trochu to bolelo, ale turnaj jsem dokončil. Pak jsem s tím týden chodil a až potom jsem zašel k lékaři. Bylo to zlomené,“ vzpomíná Karel Frydrych.

Šerm byl jeho velká láska po celý život, několikrát se stal mistrem jihozápadních Čech a patřil k nejlepším šermířům republiky. Dostal se i do širší nominace na olympiádu v Berlíně, ale nakonec dostali přednost sudetští Němci. Nebere to jako životní křivdu, protože potom odjel na špičko-

vě obsazený turnaj do Rakouska a dostal se do finále. „Jel jsem za vlastní peníze a bylo to lepší. Neměl jsem alespoň pocit, že jsem někomu zavázán,“ říká dnes.

Recept na dlouhověkost Karel Frydrych nemá: „Já to mám vrozené. Oba rodiče zemřeli ve velmi vysokém věku. Nikdy jsem nekouřil a nejedl tlusté maso a sádlo. Jinak jsem ale jedl všechno a rád se napiji piva, vína, becherovky. Řídím se tím, že tělo si samo řekne, co potřebuje. Když mám na něco chuť, jím to.“

Žádný asketa Karel Frydrych nebyl. Jednou se v Budapešti dlouho rozmýšlel, zda si má koupit novou kordovou čepel. Nakonec si domů vezl šišku uherského salámu. Před každým důležitým turnajem zašel s některým soupeřem na panáka. „Žádné dopingové kontroly nebyly, a já s tím měl dobrou zkušenost,“ směje se jeden z nejstarších Plzeňanů a asi nejstarší šermíř ve střední Evropě.

PETR MAZNÝ

V Plzni dne 11. října 1995

Vážená paní Šamšulová,

omlouváme svoji účast na setkání "Staré gardy".

Pan ing. Sedláček i já jsme na turnaji s mladými závodníky. Doufáme, že se příštího ročníku už konečně zúčastníme.

Vyřídte, prosím, pozdravení všem účastníkům od plzeňských "Starých gardistů".

V úctě



Jan Miňo

předseda šermířského oddílu

Moderní pétibojaři VŠSK PF v SRN

Úspěšná tečka za sezónou

Za odměnu a víceméně na zkušenu odjžděli spolu se svými trenéry mladí moderní pétibojaři VŠSK PF Plzeň na 12. ročník zimního moderního pétiboje v německém Uffenheimu. Přesto se závod, kterého se zúčastnilo 83 moderních pétibojařů ze všech devíti středisek moderního pétiboje v SRN, stal - i když dost neočekávané - krásnou tečkou za jejich bohatou a velice úspěšnou sezónou.

V absolutní klasifikaci, kde závodili i účastníci letošních MS a ME, získali plzeňští závodníci dvě medaile a tři umístění v první patnáctce startujících. Zlato si v

Uffenheimu vybojovala L. Michalíková, stříbro patřilo J. Bajerovi, na 4. místě skončil M. Michalík, sedmá K. Novotná a 15. příčka patřila M. Jantčovi. Nežratily se ani dvě nejmladší plzeňské závodnice - B. Bajerová skončila třicátá, M. Novotná na 62. místě.

Výborný výsledek nepřekvapil jen plzeňské trenéry a závodníky, ale zejména hostitele ze SRN. Odradem je skutečnost, že již nyní mají pétibojařské naděje z VŠSK PF pozvání na většinu závodů v roce 1996 v Německu.

(iv)



NEJÚSPĚŠNĚJŠÍ ZÁVODNÍCI VŠSK PF Plzeň na zimním moderním pétiboji v německém Uffenheimu spolu s ředitelem závodu Priebem - (zleva) Lenka Michalíková, Jiří Bajer a Michal Michalík. Foto J. VOLDŘICH

NÁVRATKA

do 9.10.1995

Přihlašuji se k soutěži ve F K S
a žádám o zajištění noclehů ano ne

datum :

Jméno, příjmení

podpis

Poznámka : Přijede-li někdo až na odpolední setkání,
najde adresu místa konání i s popisem cesty na dveřích šermířny.
Vynasnažíme se, aby to bylo blízko šermířny.

Maria Šamšulová
Soukopova 9
602 00 Brno

Vážený příteli, přítelkyně,

2 pro radek

dovolujieme si Vás pozvat na tradiční setkání **STARÉ GARDY**
organizované Oddílem šermu Sokola Brno I a zajišťované
Výborem šermířského svazu České republiky.

Setkání se uskuteční 14. 10. 95 v Brně na Kounicově ulici 20,
v 10.00 hod, kdy bude zahájeno rozlosování aktivních
účastníků v šermu fleretem, kordem a šaví.

Část nákladů na ubytování a pohoštění hradí
Výbor šermířského svazu České republiky.

Pokud má být pozvánka zaslána členu Staré gardy
jehož adresu nemáme, sděl ji obratem na adresu ředitelky turnaje.

Návratku zašlete do 9. 10. 1995

Těšíme se na Vaši účast.

Maria Šamšulová
ředitelka soutěže

Otto Taraba
organizátor SG

Turnaj "Staré gardy" v Brně.
Pozdrav od pana J. Kuneše .



STARÉ GARDY
číslo 1001 0 0 0 ob

STARÉ GARDY
číslo 1001 0 0 0 ob

BRNO
Interhotel SLOVAN
tel. 56735; 56745



VYDAVATELSTVÍ MESS-FOTOPRAHA



T. J.

Lokomotiva

Seminářský oddíl

Plzeň - Slovany

300 00



Podhradí a klášter
Staré gardy v Brně

posla

J. Numa

Co jdu a kdo
je mladší?

Foto Miloš Nixbauer
Tisk Severografia Cervený Kostelec

DIPLOM

MEMORIAL ING. V. PODLAHY

JIRI BAZER

KORD-KADETI

3. místo

21.10.95



M. J.

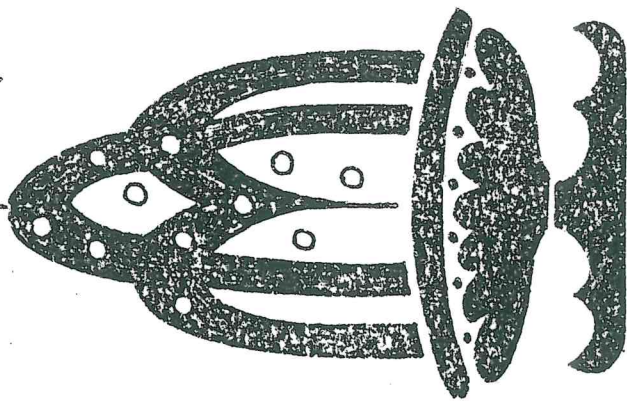
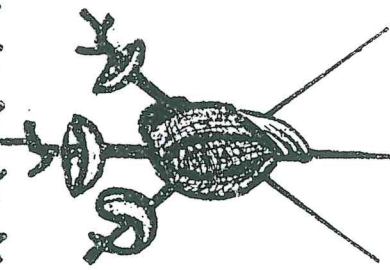

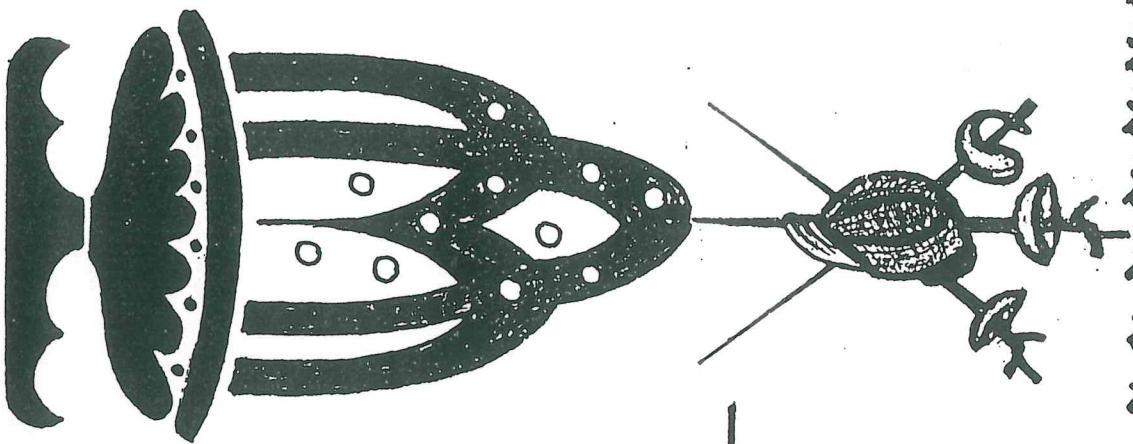

DIPLOM

CENA JR.-SPORT

BREJCHA ONDŘEJ

KORD-ZÁČÍ

8. místo

11.11.95

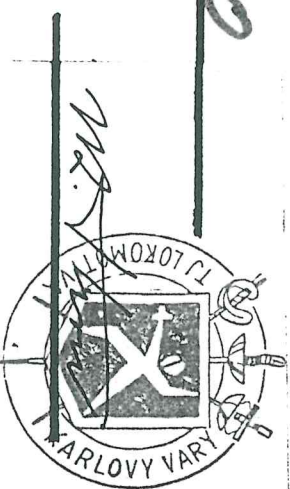

IV. CZECH OPEN

DIPLOM

L o k o m o t i v a P L Z E Ň

za **3** . místo
v šermu kordem - kadeti
družstva

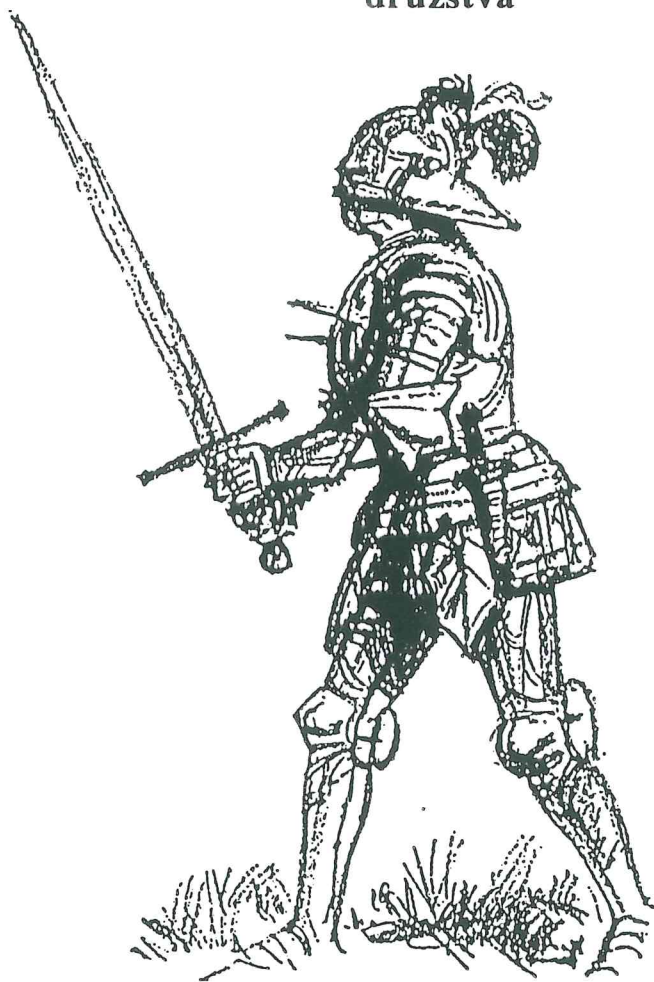

16.prosince 1995

KLUB ŠERMU
SECOND PRAHA

IV. CZECH OPEN

DIPLOM

M I C H A L Í K M i c h a l

za 3. místo
v šermu kordem - kadeti

16. prosince 1995

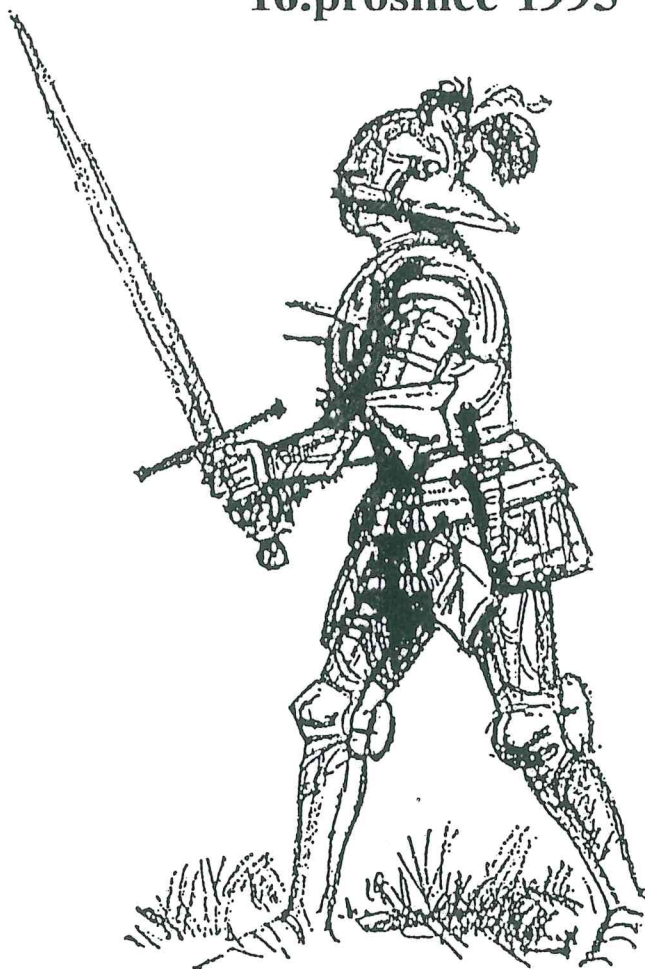

KLUB ŠERMU
SECOND PRAHA

I. TURNAJ HISTORICKÝCH ŠERMÍŘŮ PLZEŇ 25.-26.11.1995

Pracovní tým - Jan Miňo a ing. Jiří Löffelmann - zastupující šermířský oddíl Lokomotivu Plzeň, šermířskou skupinu Dominik a těl. fakultu DAMU /reprezentovanou Karlem Basákem učitelem scénického šermu/, připravili a zorganizovali pod patronací "Šermířských listů" první turnaj historických šermířů v šermu kordem a dýkou.

"Turnaj" byl organizátory koncipován jako ověřovací a průzkumný. Měl by položit základy k pravidelnosti a tradici. Umožnil "historickým" šermířům a šermířkám vyzkoušení si svých schopností v téměř "reálných" soubojích.

Pravidla pro turnaj i souboje byla zjednodušena a přizpůsobena /vycházela z praxe pravidel sport. šermu/ dobovému pojetí šermu a to šermu rapírem a dýkou.

Turnaj splnil odborné i společenské očekávání. Každý z účastníků mohl získat teoretické a praktické podněty z určité formy historického, scénického i sportovního šermu.

Šermíři tzv. "historičtí", si mohli plněhodnotně zašermovat /zasahovat soupeře/ a vyzkoušet si své šermířské umění ve sportovním a rytířském duchu.

Šermířské klání v Plzni

Poprvé se tento víkend v Plzni uskuteční turnaj historických šermířů v šermu kordem a dýkou. Členové některých skupin si tak budou moci své umění vyzkoušet v opravdovém boji a ne pouze v navčičených šermířských soubojích. Účast přislíbila přibližně dvacítka šermířů z Čech a Slovenska. Duchovním otcem turnaje je člen skupiny Dominik Plzeň Jan Miňo:

"Chceme tak poprvé vy-

zkoušet umění historických šermířů v opravdovém boji. Šermíři budou mít kordy s kontaktem, zásah dýkou posoudí rozhodčí. Měla by to být taková konfrontace historických šermířů a sportovních šermířů."

Turnaj se koná v hale TJ Lokomotiva v Plzni-Slovanech v sobotu od 12 hodin a pokračuje v neděli od 9 hodin. Vstup volný.

(pm)





I. Turnaj historických šermířů v šermu kordem a dýkou v Plzni

Tento turnaj je možno nazvat v rámci sportovního a historického šermu za průkopnický čin, jelikož poprvé dává možnost zájemcům o zkvalitnění jejich činnosti a poznání rozdílů mezi obojím pojetím šermu, o němž často panují rozporné názory.

V úvodu se dá říci, že dobrý úmysl uspořádat tento turnaj se vydařil a splnil své poslání. Organizátoři této akce se svého úkolu zhostili s pečlivostí a svědomitostí, která si zaslouhuje obdiv i uznání i pochvalu. Celý turnaj a jeho průběh byl uskutečněn bez větších problémů /až na časté potíže s mechanikou elektrických kordů/, a tak se dá věřit, že účastníci této akce nebyli zklamáni, a jejich představy byly splněny. Tato uspokojení byla zjištěna v mnohých pohovorech s účastníky.

Poněkud neočekávaný byl menší zájem o tuto akci ze stran historických šermířů, kterým zde byla nabídnuta možnost prověřit si své šermířské schopnosti a znalosti v tom smyslu, že se zde šerموvalo s nezvyklými zbraněmi a v nezvyklém prostředí.

Turnaje se zúčastnilo celkem 17 šermířů, z toho 16 z řad historických šermířů, a 1 ze sportovního oddílu. Mezi účastníky byly i dvě mladé ženy a 4 muži ze Slovenska pod vedením mistra šermu p. ing. Petera Kozy.

I přes menší počet účastníků za podmínek, že se utká každý s každým, připadlo na každého jednotlivce až 16 utkání, z nichž byla většina vybojována. Ve stanovených dvou půldnech to bylo dosti značné fyzické zatížení. V sobotním odpoledni se šerموvalo s elektrickým kordem a dýkou, v nedělním dopoledni po vzájemné dohodě se bojovalo se sportovní šavlí a s dýkou. Ne všichni používali při utkání dýku, někteří se spokojili šerموvat pouze jednou zbraní, buď s kordem, nebo šavlí. Velmi dobře si počínaly obě mladé ženy, které bojovaly s drsnými protivníky bez nejmenšího respektu, a podařilo se jim i několikrát zvítězit. O tom, jak tvrdě a urputně se šerموvalo svědčí skutečnost, že během turnaje bylo poškozeno 10 kordů a 3 šavle, ty byly zničeny totálně.

Jak bylo pořadatelé předběžně oznámeno v pozvání na turnaj, jednalo se o akci průzkumnou a ověřovací, a zkušenosti z jejího průběhu mají být podkladem pro akce další, které mají položit základy k pravidelnosti a tradici. Tato kritéria byla splněna a pořadatelé získali

mnoho užitečných poznatků, které budou uplatněny v pořádání dalších ročníků turnajů historických šermířů se sportovními i historickými zbraněmi.

Jelikož si tento turnaj dal za úkol mimo jiné i šermířskou kvalitu, schopnosti a zájem účastníků, nebylo v propozicích turnaje, že se bude bojovat o vítězství celkové, ale že budou pouze sledovány průběžné výsledky jednotlivých soubojů. Aby však účastníci byli informováni o výsledcích svých soubojů, měli možnost si přehlédnout svá vítězství a pomáčky na vyvěšené výsledkové tabuli.

Pořadatelé učinili pro zdar akce a spokojenost účastníků vše, co bylo v jejich silách a možnostech. Zabezpečili vhodnou výzbroj i výstroj, zajistili dobré stravování i ubytování. Vše bylo vedeno snahou zaujmout závodníky pro šermířskou činnost jako celek, bez rozlišování na historický a sportovní. Vycházeli z jistoty prověřené věkem, že umění šermovat, znamená bojovat. Vždyť přece šerm, to je boj dvou protivníků opatřených stejnými zbraněmi, při němž se všechny morální, duševní a fyzické síly spojují, rozvíjejí a dokonale využívají. Boj ručními zbraněmi je tedy oceněním nejvzácnějších činností lidstva.

Účastníci z řad historického šermu to neměli lehké. Vše, co zde prožívali, bylo v naprostém rozporu s tím, co až dosud provozují v historických scénách a představeních. Až dosud byli zvyklí, že veškerá jejich činnost byla předem určena a stanovena, věděli předem, kdo bude vítězem a kdo poraženým. Zde se setkali s naprostým opakem. Nikdo jim nic nestanovil a nevnucoval, jejich snahou musilo být usilovat o vítězství nad svým protivníkem svým uměním, fyzickou zdatností, technikou, taktikou a volným úsilím, vše v rámci sportovních pravidel.

V těchto utkáních se svého úkolu zhostili se skutečným nadšením, a jejich výkony byly provázeny častým potleskem a hlučnou pochvalou a povzbuzováním, což vyznělo velmi přátelsky a povzbudivě pro všechny účastníky, kteří bojovali tak statečně v nezvyklém prostředí a s nezvyklými zbraněmi. Všichni účastníci si odnášeli za svojí snahu a bojovnost pamětní listy, které jim budou v příštích letech připomínat ty hezké chvíle na I. turnaji historických šermířů v Plzni.

Ti všichni, ^{CCO} v^o na I. turnaji historických šermířů bojovali o vítězství a usilovali o co nejlepší výsledky, ti všichni zvítězili, především sami nad sebou, jelikož svojí přihláškou a účtí na tento

svým pojetím mimořádný turnaj prokázali odvahu, překonali nejistotu a snad i obavy před tím, co je čeká, snad i zklamání, že neuspějí. A to zvyšuje i cenu toho, že svou účastí získali na tomto turnaji neobvyklé zkušenosti, které jistě využijí i v šermu historickém. Vždyť skutečný a pravdivý šerm je jenom jeden, muž proti muži, proti zbrani zbraň. Rozdílnost v pojetí a provádění nic nemění na skutečně historický podložený podstatě šermu.

Ve výčtu činností účastníků turnaje se nesmí zapomenout na večerní posezení v útulné klubovně hostujícího oddílu. Bylo tam téměř vše co k dobré pohodě patří, včetně dobrého vína, nápoje rytířů. A tak se tam příjemně sedělo a rozprávělo o všem, co již bylo vykonáno, i o tom co ještě zbývá vykonat v příštím nedělním dopoledni. Hosté se tam dozvěděli mnohé o problematice sportovního šermu, který svým pojetím předpisy a pravidly hlavně bezpečnostními, se stává jedním z nejdražších sportů. Obrazně se dá říci, že předepsaná výzbroj a výstroj špičkového sportovního šermíře, se dá srovnávat s cenou výzbroje a výstroje středověkého rytíře, což není příliš povzbuzující a nijak nepřispívá k rozšíření sportovního šermu. Ale přes to vše zůstává šermířský sport tím nejexkluzivnějším a nejnáročnějším. Vyžaduje po tělesné stránce rychlost, obratnost, vytrvalost, speciální techniku nohou a ozbrojené paže, po stránce duševní znalost historie a teorie, a z ní vyplývající taktiky útočného a obranného boje. Od nervového systému vyžaduje soustředění, ovládání se a rychlou reakci. Pokud jde o morální a volní výchovu, při šermířských utkáních je třeba rozvíjet ukázněnost, rozhodnost, odvahu a houževnatost, bojovnost a vůli k vítězství. Je toho mnoho, co se od jedince vyžaduje, aby se stal dobrým šermířem, a když jím již je, potom je skutečnou osobností nejen ve sportovním světě, ale i v praktickém životě.

Snad po všem tom dobrém, čeho jsme se na I. ročníku Turnaje historických šermířů dočkali, je ještě nutné dodat to méně příznivé. Především je to skutečné překvapení a údiv nad skutečností, jak malý zájem vzbudilo vyhlášení tohoto turnaje. V propizicích byle stanovena účast do 30 závodníků, větší počet by nebyl v tak krátkém čase pro turnaj vyměřený zvládnutelný. Z historických šermířů se zúčastnilo pouze 14 zájemců, ostatní tři byli instruktoři z míszního oddílu. , tedy sotva polovina těch, o nichž se předpokládalo, že budou mít zájem o to, něčemu se naučit a tím i získat. Nestalo se,

Co k tomu dodat? Dnes, když se počet historických šermířů počítá na stovky, a dávno již překročil tisícovku, nezbyvá nic jiného, než pomyslet, že celé to množství, které neustále a rychle narůstá, ta kvantita ovládá umění šermu tak dokonale, že se již nic nového nemohou naučit, a tím, že žádné akce prospěšné všem nepotřebují věnovat svůj zájem. Kéž by to byla pravda.

Je zde možné omluvit skutečnost, že ku př. z Moravy je do Plzně daleko, i když si to nemysleli 4 účastníci z Bratislavy.

Je také možná obava z možných porážek, při utkáních. Není mnoho těch, kteří umí dobře a statečně přijmout pořádku, ale tato schopnost patří mezi nejvzácnější vlastnosti nejen šermíře, ale člověka jako takového. Vnucuje se i domněnka, a to ta nejsmutnější, že si někteří historičtí bojovníci myslí, nač se honit a dřít si tělo, když z toho nekouká hmotný prospěch. Omlouvám se těm, kteří měli skutečně vážné důvody, proč nemohli přijet. Je však těžko pochopitelné, pro mezi účastníky nebyl ani jediný z Plzně i z okolí, kde vegetuje kolem dvacítka šermířských skupin. Ty do opravdu neměly daleko do šermírny Jednoty Lokomotiva Plzeň, ale nestalo se.

K těm všem, shora zmíněným opisují výrok proslaveného šermíře a mistra světa Itala Nedo Nadiho, kteří říká:

"Pěstováním šermu vytříbená vyšší úroveň morální, duševní, a fyzická, nemůže zůstat bez rozhodujícího vlivu na výsledek existenčních bojů v nebezpečných úsecích života!"

A protože I. Turnaj historických šermířů je dnes již minulostí, ať žije další, v pořadí druhý, a doufejme že ne poslední turnaj historických šermířů v příštím roce 1996.



TJ Lokomotiva Plzeň



Skupina historického šermu DOMINIK



Šermířské listy

PAMĚTNÍ LIST

I. Turnaj historických šermířů
v šermu kordem a dýkou

Plzeň 25. - 26. 11. 1995

ředitel turnaje

Časový rozvrh

I. Turnaj historických šermířů
v šermu kordem a dýkou
Plzeň 25.-26.11. 1995

Časový rozvrh:

25.11. 1995	10,00 hodin	PRESENTACE (ukončení)
	11,00 hodin	NÁSTUP ŠERMÍŘŮ (malá hala) seznámení s organizací turnaje - pravidla, výstroj, výzbroj
	12,00 hodin	ZAHÁJENÍ BOJŮ
	17,00 hodin	KONEC PRVNÍHO DNE TURNAJE
	17,00-19,00 hodin	VEČEŘE, ODPOČINEK
	19,00-23,00 hodin	KLUBOVNA- přátelské posezení zvou organizátoři turnaje
26.11. 1995	9,00 hodin	ZAHÁJENÍ DRUHÉHO DNE TURNAJE - šermířská utkání
	13,00 hodin	UKONČENÍ TURNAJE

I. Turnaj historických šermířů
Plzeň 25. - 26. 11. 1995

Výsledková listina :

Jméno /roč./	skupina	utkání	kord/dýka/ V / P	šavle/dýka/ V / P
1/ Petr Barvík /64/	Studio	15	3 / 5	5 / 2
2/ Petr Endl /65/	Studio	8	4 / 4	neúč.
3/ Petr Nůsek /67/	Studio	13	6 / 4	3 / 0
4/ Roman Spáčil /68/	Merlet	14	5 / 3	3 / 3
5/ Vladimír Pasák /69/	Merlet	14	6 / 3	3 / 2
6/ Petr Kadlec /69/	Merlet	12	neúč.	5 / 7
7/ Michal Balák /67/	Merlet	16	4 / 5	1 / 6
8/ Markéta Franková /64/	Merlet	13	4 / 5	3 / 1
9/ Tomáš Achs /69/	Tovarišstvo	14	5 / 3	4 / 2
10/ Peter Horvát /67/	Tovarišstvo	14	5 / 3	0 / 6
11/ Peter Bystričan /68/	Tovarišstvo	13	3 / 5	3 / 2
12/ Iva Koišová /66/	Tovarišstvo	8	1 / 7	neúč.
13/ Pavel Ježek /65/	Sok	14	4 / 5	3 / 2
14/ Robert Waschka /68/	Cavalieri Mor.	14	2 / 6	1 / 5
15/ Marek Pokorný /76/	Loko Plzeň sp.	8	6 / 2	neúč.
16/ Svatopluk Krmášek /64/	Dominik	8	5 / 3	neúč.
17/ Jan Miňo /51/	Dominik	16	4 / 4	6 / 2

Hosté Turnaje : Ing. Peter Kozsa, Josef Kuneš
Rozhodčí : Ing. Jiří Löffelmann

Jan Miňo
ředitel Turnaje



MAREK MARTINA HONZA

M A T U R I T N Í P L E S M A R T I N Y



HONZA VENDULKA PETRA LUCKA



VÁNOČNÍ POSEZENÍ

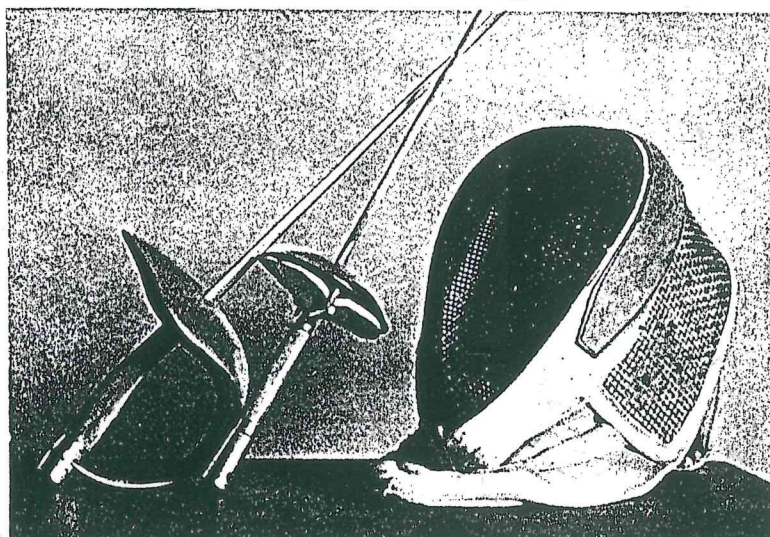

Nejkrásnějším smyslem šermu
jest využití nejen schopností
tělesných, nýbrž i duševních.

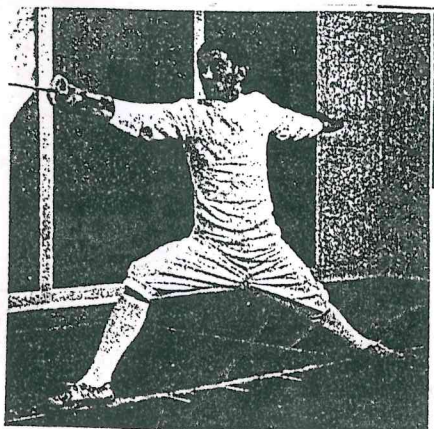
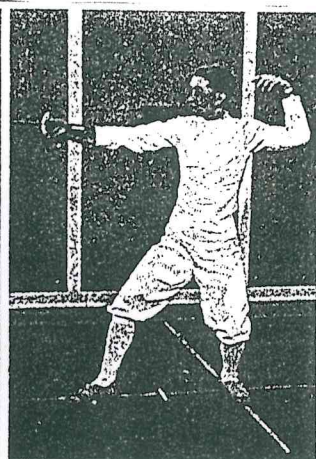
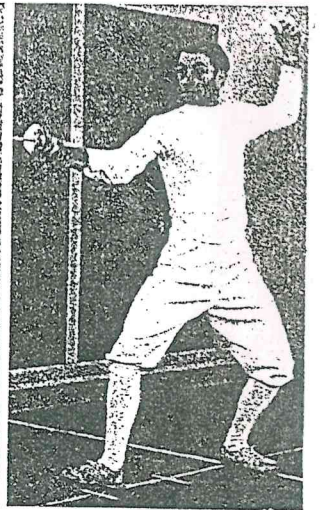
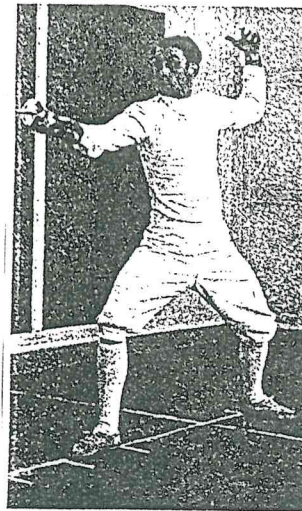
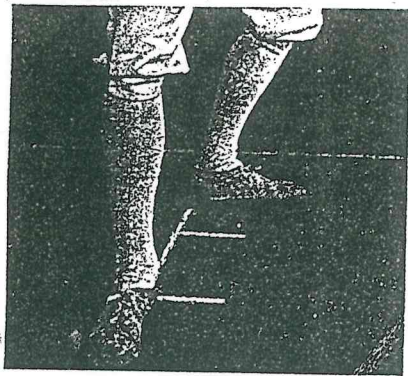
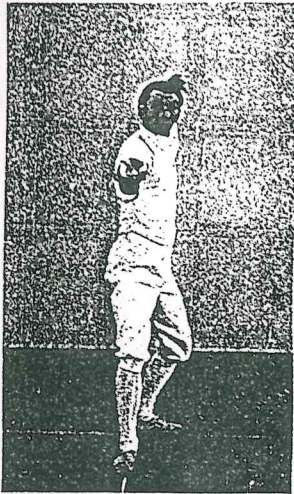
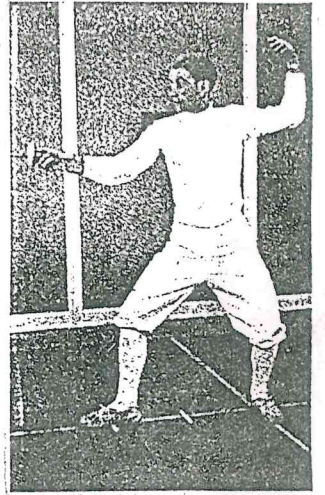

Škola šermu.
Výcvik nohou.

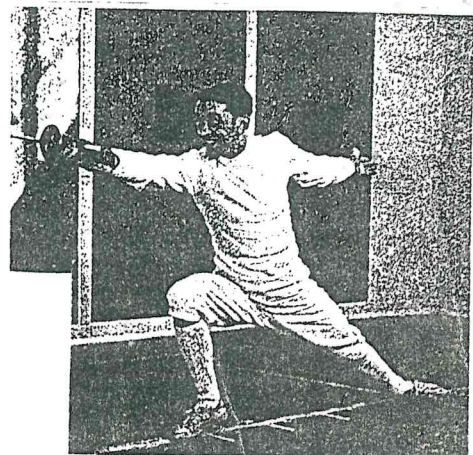

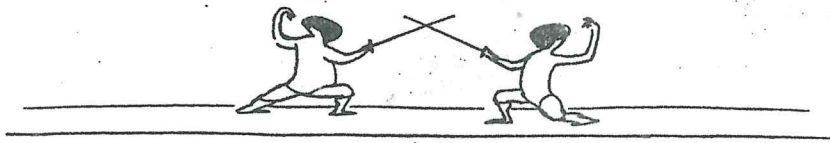

1

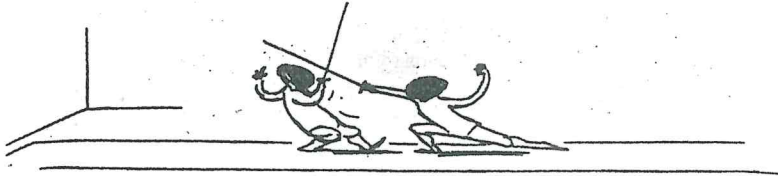

2



3

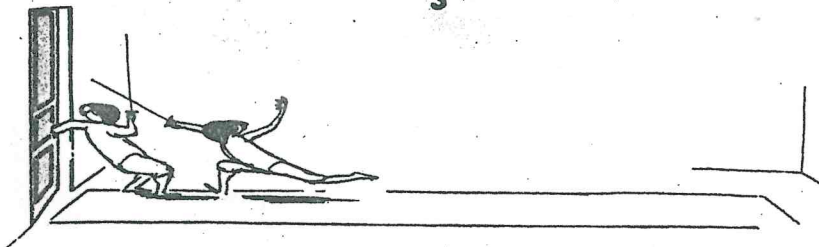

4

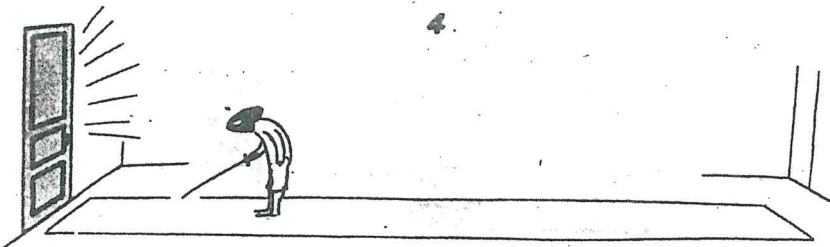

5

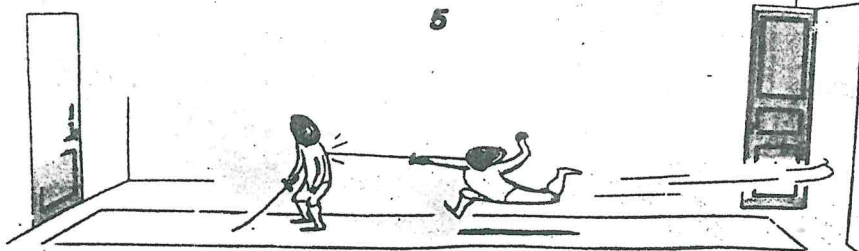

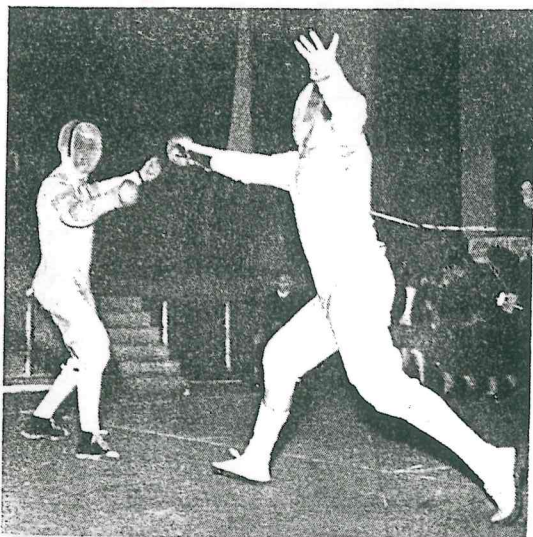

7. Útok zprava bodem na hlavu. Je zřejmé, že byl proveden v dobrém tempu. Svědčí o tom postoj obránce, který se nedostal k žádné akci.

8. Boj zblízka mezi Čiernym a Szöczem při utkání CSR - Maďarsko v Praze (1954).

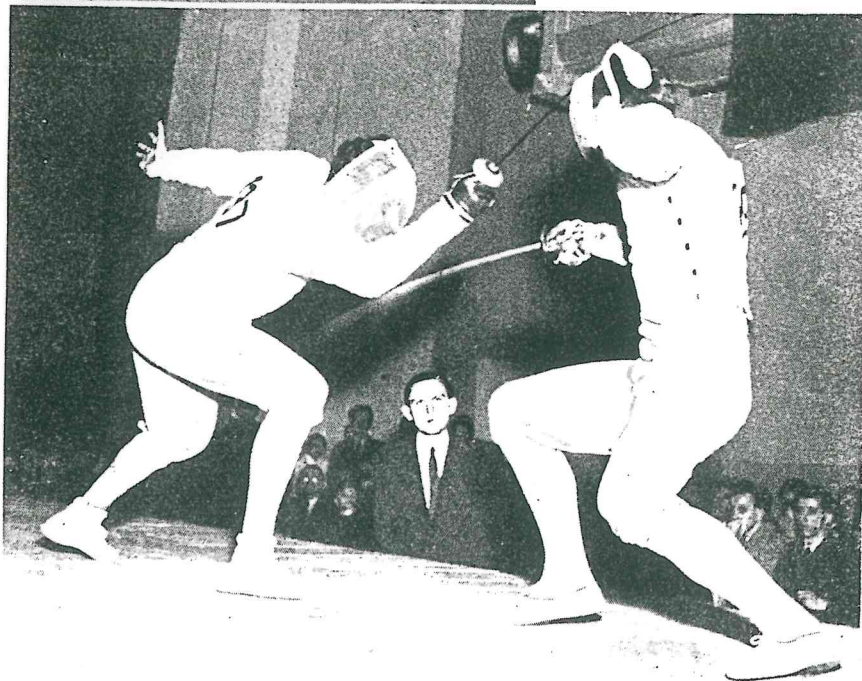

2. Výpád Maďara Gyuriczgy, který získal titul mistr světa v šermu fleuretem v roce 1955.

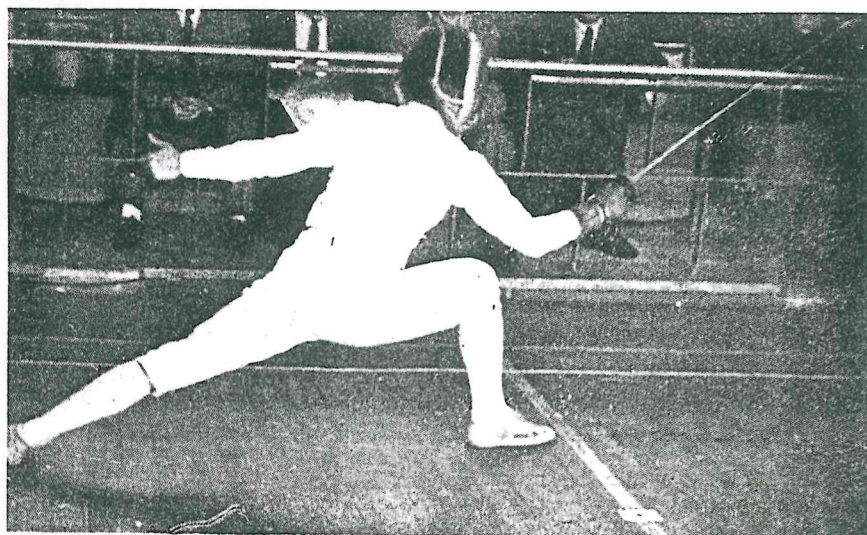

Náročnost technického výcviku šermu

Povaha šermířského sportu, který klade mimořádně velké nároky na zvládnutí značného množství technických prvků, vnučuje si složitý, časově náročný systém přípravy. Ten musí vycházet z mimořádně dobré fyzické připravenosti, ale současně musí stavět i na psychických vlastnostech každého cvičence. Soustavné rozvíjení kapacitních i morálně volních vlastností /rychlé chápání složitějších úkolů, znalost taktiky, rozhodování, sebeovládání, soustředěnost, atd./, je podle zkušeností /a to je specifické v šermu/ základem pro dosažení vyšší sportovní úrovně a výkonnosti.

Důležitým faktorem ovlivňujícím unavenost závodníka je skutečnost, že se šermířský trénink provádí v tělocvičnách /často nedobře větraných/, šermíř musí být při technickém výcviku z bezpečnostních důvodů plně oblečen do náročné šermířské výstroje /to nelze opominout z důvodů zvykání si na tuto výstroj/ a stálé a plné soustředění a psychická práce šermíře.

Veliké množství technických prvků, které šermíř musí zvládnout a stále zlepšovat a současně odstraňovat technické chyby je jistě časově velmi náročné. Při tom je třeba si uvědomit, že do tohoto technického zvládnutí nutno zařadit i přiměřenou taktiku, aplikaci v různých bojových situacích a podmínkách /tempo, menzura/ a vypěstovat zásadně dva způsoby reagování, t.j. reagování reflexivní a reagování volní, tedy pomocí první i druhé signální soustavy.

Mužský šerm zahrnuje tři kategorie: fleret, kord a šavli, které mají zásadně odlišný systém technické přípravy, což je důsledkem rozličného pojetí jednotlivých zbraní. Za současné situace jeví se časově neúnosné, aby se šermíř připravoval ve dvou, dokonce i ve třech zbraních, současně. Jinak by se technický výcvik stal prakticky nezvládnutelný. K technickému výcviku je třeba přistoupit s určitou znalostí šermířské teorie a pravidel.

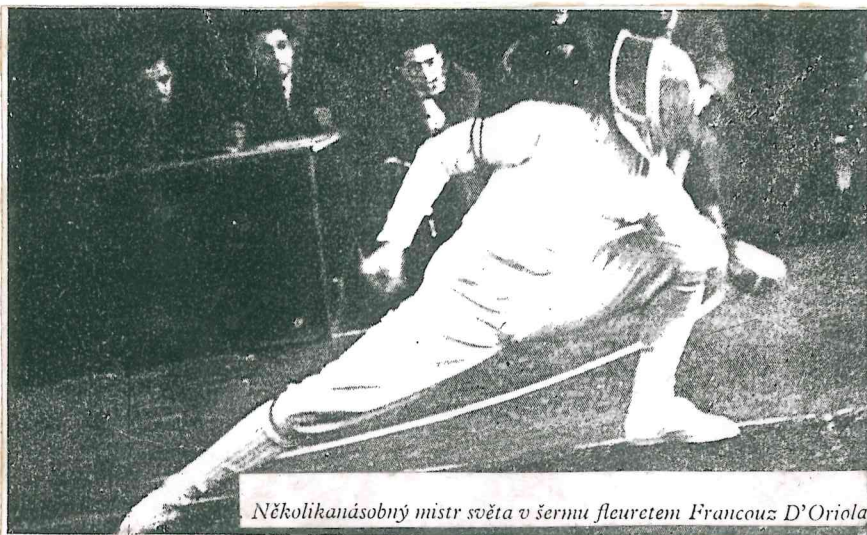

Několikanásobný mistr světa v šermu fleuretem Francouz D'Oriola

Christian D'Oriola

Narozen 3.10.1928 ve Francii.

Čtyřnásobný olympijský vítěz

Několikanásobný mistr světa.

Typický levák, představitel klasické francouzské fleretové školy.

Jeden z nejvýznamějších trenérů Evropy, Maďar János Kevey, si vzal za vzor tohoto vynikajícího šermíře, a převzal od něho své zásady treninku pro všechny zbraně - zabýval se rozbořem jeho výcviku velmi důkladně. Pokládá D'Oriolu za vzor pro mladé šermíře, kteří nemohou mít ještě taktické zkušenosti. Kevey vychází z prostého fyziologického faktu, že lidský organismus je tvárnou hmotou, mění se vlivem podnětů dopadajících na ni z prostředí, a že vlivem podnětů se mění a přizpůsobuje se jim.

Mimořádnou a obdivuhodnou rychlost D'Orioly umožňují dle J.Keveye tři důležité faktory:

1. Jeho bleskurychlé reakce mají základ ve velké přesnosti reflexů na základě kožního analyzátoru.
2. Skutečnost, že dokázal naprosto jednoduchými skoro primitivními akcemi utvářet svoje nervové dráhy do takové dokonalosti, že pohyby jsou skutečně blaskurychlé.
3. Tyto skutečně rychlé, avšak jednoduché pohyby dovedl spojit s dynamikou odpovídající jeho mládí - s dynamikou v které dovede po malých úvodních pohybech projít celou stupnicí pohybů nohou, až po nejrychlejší, akrobatický výpad, nebo i rasantní fleš.

D'Oriola négy világbajnokságnak és két olimpiának volt már hőse. Most éppen a törét próbálgatja s figyelt a lámpát, jól jelez-e. De hát nem a törben volt a hiba... Ezúttal D'Oriolának nem ment úgy, ahogy szokott...



Posudek diváka:

Měl jsem příležitost vidět francouzského šermíře Christiana D'Oriolu na Mezinárodním turnaji v Karlových Varech, a mohu jen konstatovat, že dojem z jeho několika utkáních byl nezapomenutelný.

U D'Orioly je zvlášť výrazně vyvinutý cit pro dotek soupeřovy čepel, je spojen s mimořádně ofensivní dynamikou, a to tak, že po počátečním pomalém pohybu - často bez tempa, avšak proto vždy a kdykoliv připraven k reakci - spojuje přímý bod s výpadem. Zachytí-li soupeř jeho čepel, t.j. vykryl-li jeho útok, vycítí D'Oriola tuto skutečnost hmatem a přechází ihned do svého dlouhého, velmi hlubokého výpadu, ve kterém provádí kryty a kontrariposty nebo rimesy, nebo - a to mnohem častěji - se rychle vrátí s krytem do střehu tak, aby byl dříve zpět ve střehu, než může dojít k úspěšnému ukončení odvety soupeře.

Pro naše diváky, většinou odborníky bylo udivující, že jeho útočné akce spočívaly převážně ve vazbách a přetlacích, s následujícími rychlými výpady. Jsou to právě vazby a přetlaky, které tvoří polovinu klasické francouzské šermířské školy, a tyto prvky nejsou u nás nijak oblíbeny ani trénovány. Zde se ukázalo, jak důležité jsou tyto prvky, které tvořily časté a úspěšné útoky tohoto vynikajícího šermíře.

-J.Kuneš-

Definice taktiky:

Taktika v šermu je umění uplatnit bojové prostředky v procesu boje.

R.Cléry

Taktika v šermu je využití možnosti útoku a obrany, se zvláštním zřetelem na způsob boje protivníka a na své zvláštní schopnosti.

Bay, Rerrich a Tilly

To uvádění protivníka v omyl i rozeznávání jeho záměrů, nebo úsilí o uvedení v omyl - je nejvíce rozhodující taktický činitel v zápase, v němž se nejdokonaleji projeví taktická vyspělost šermíře.

V.A. Arkaďjev

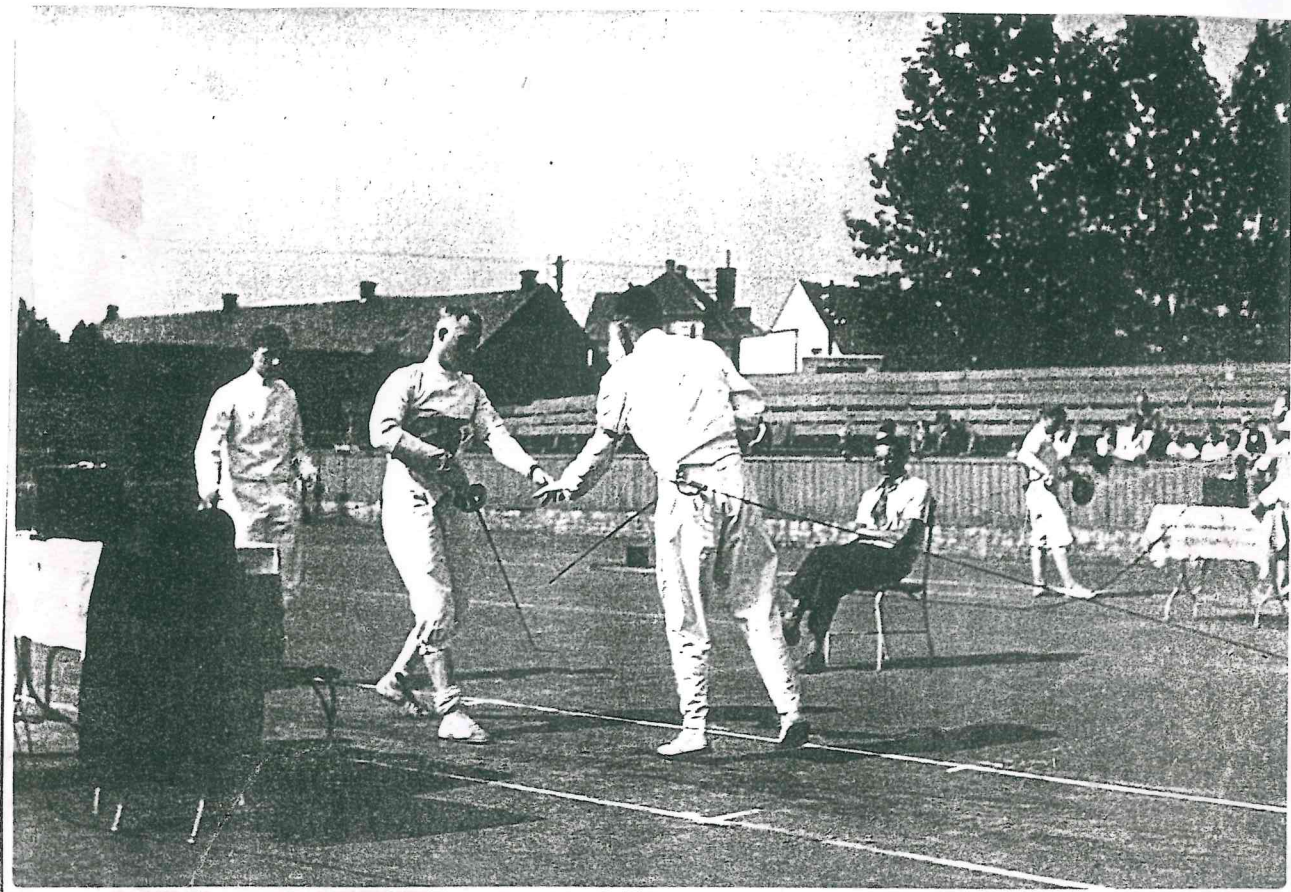

Mistrovství Čech a Moravy /protektorát/ 1942

Kyselý-Kuneš

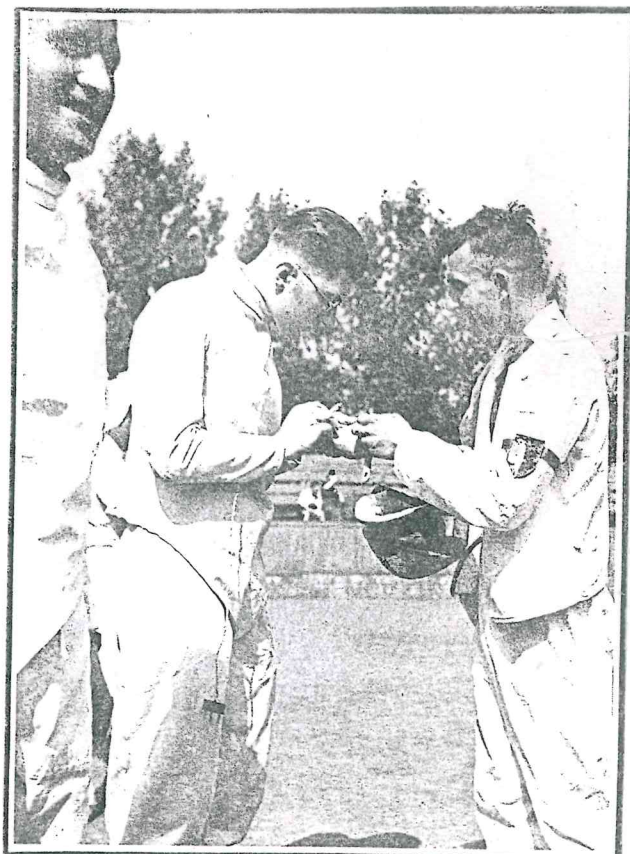

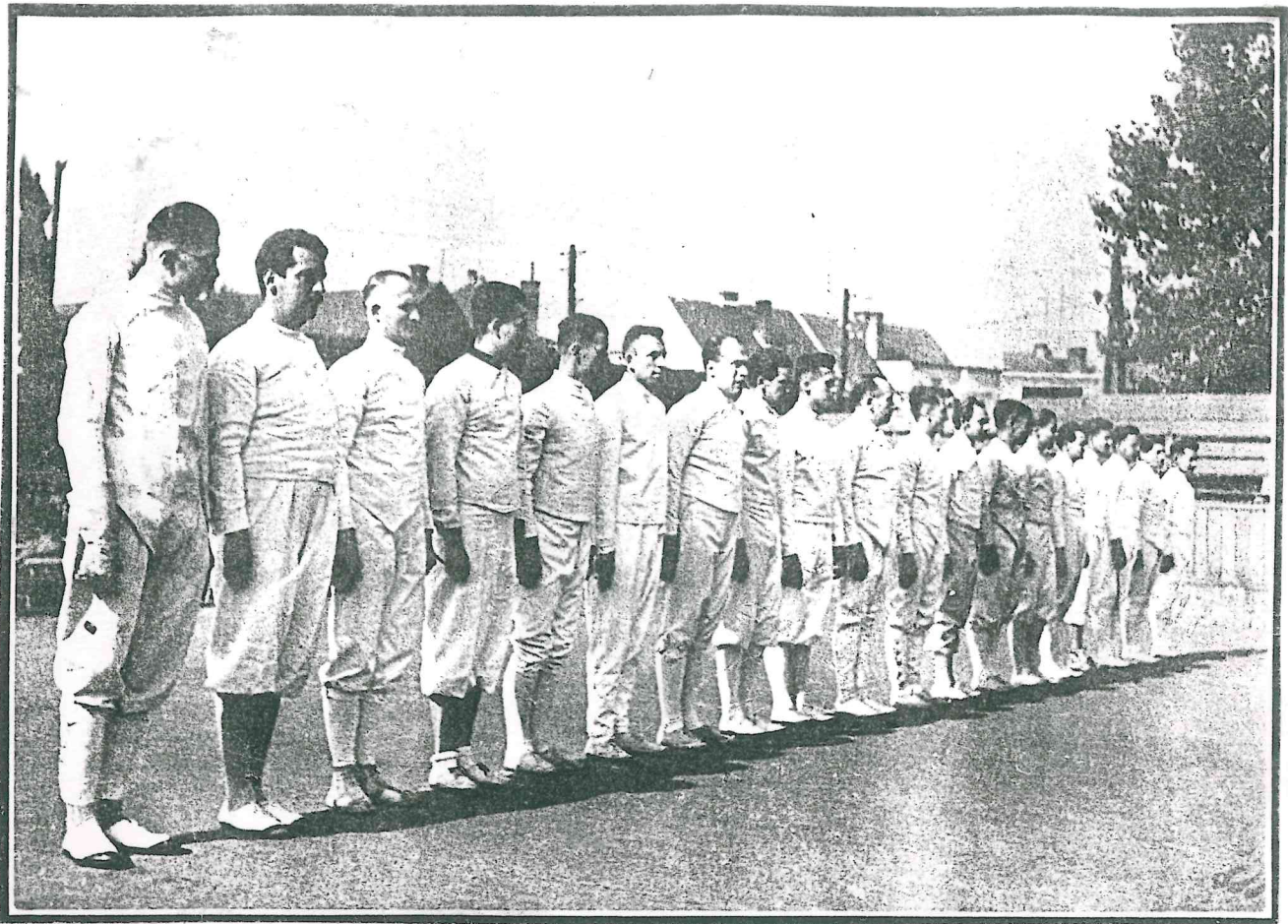

Mistrovství Čech a Moravy /protektorát/ 1942

Nástup závodníků.

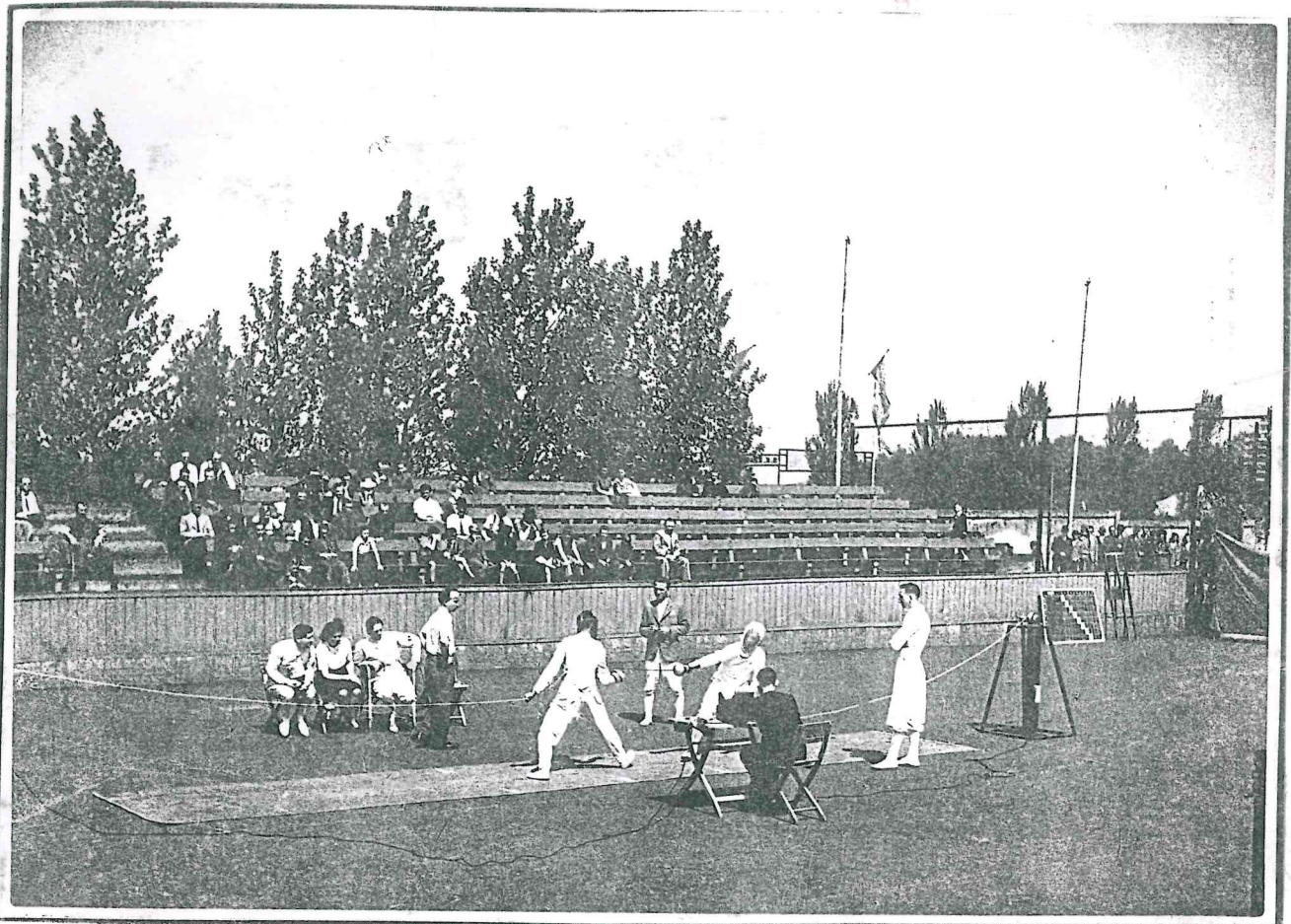

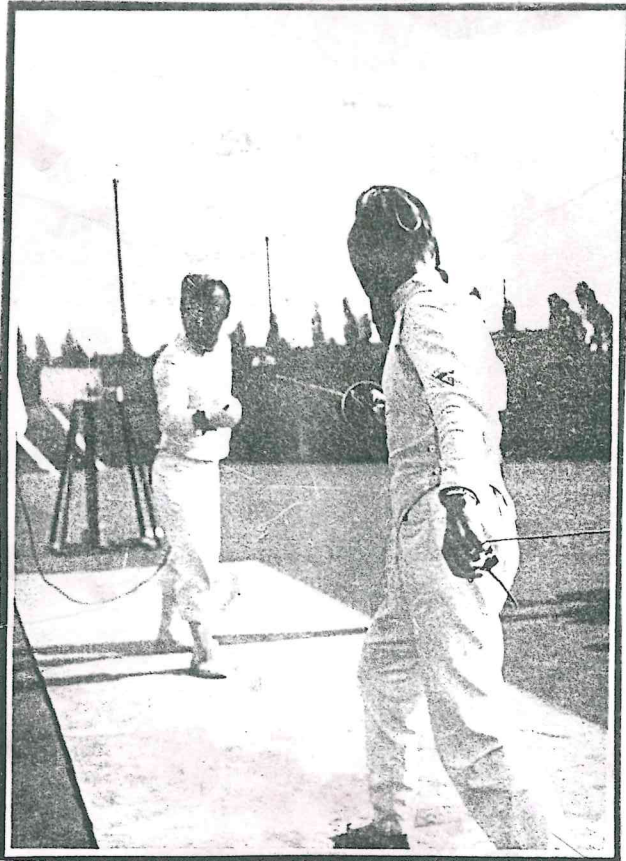
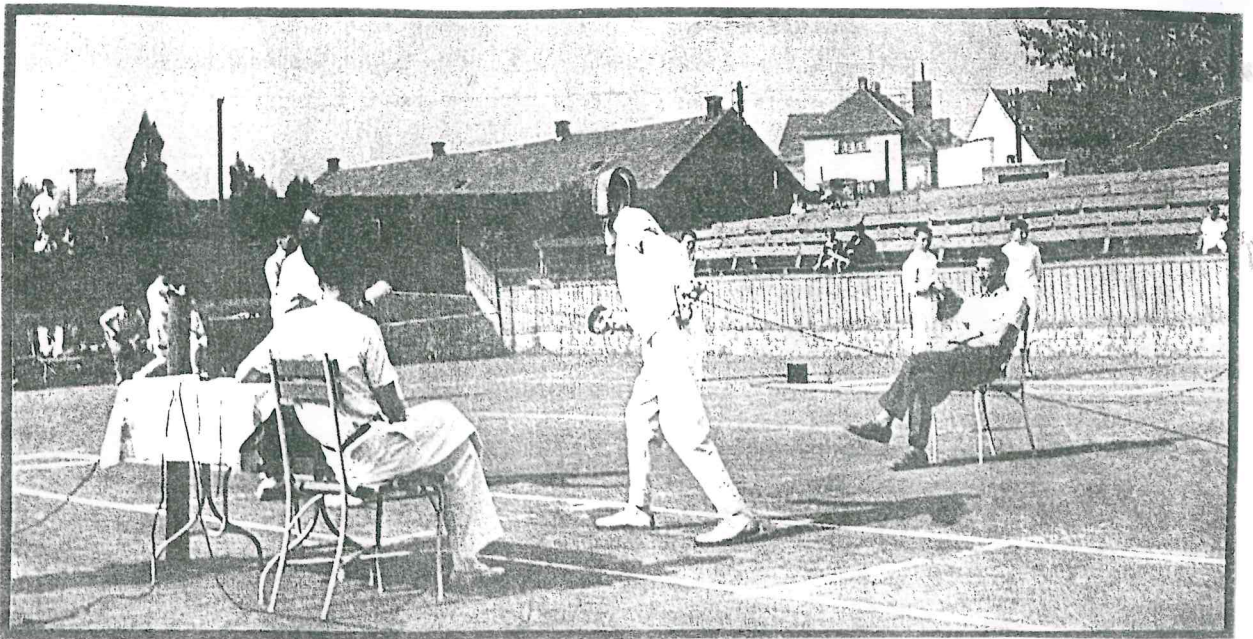

Na tomto mistrovství byli hlavními rozhodčími Marian Kamenický, profesor šermu, ing. Cyril Klika, a Dr. Z. Rybka, representant našeho šermu

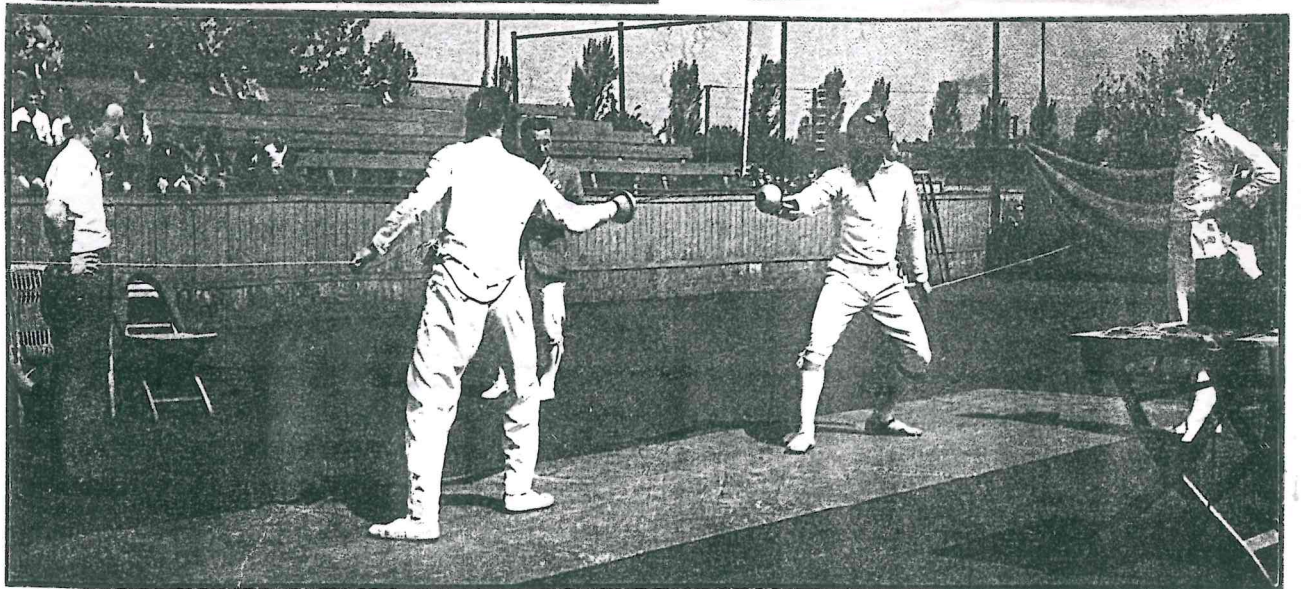
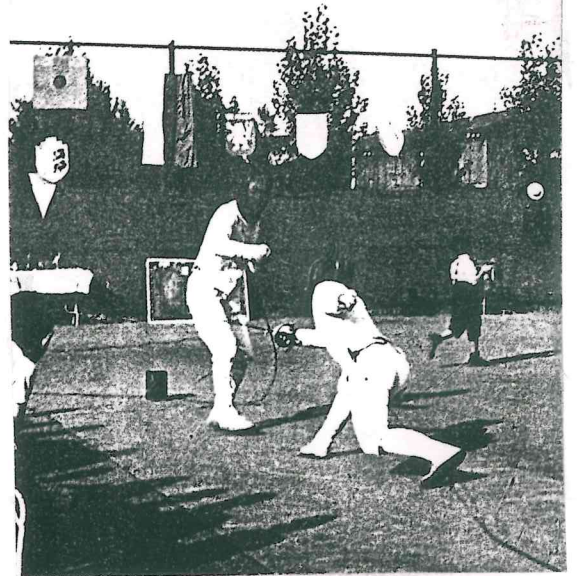

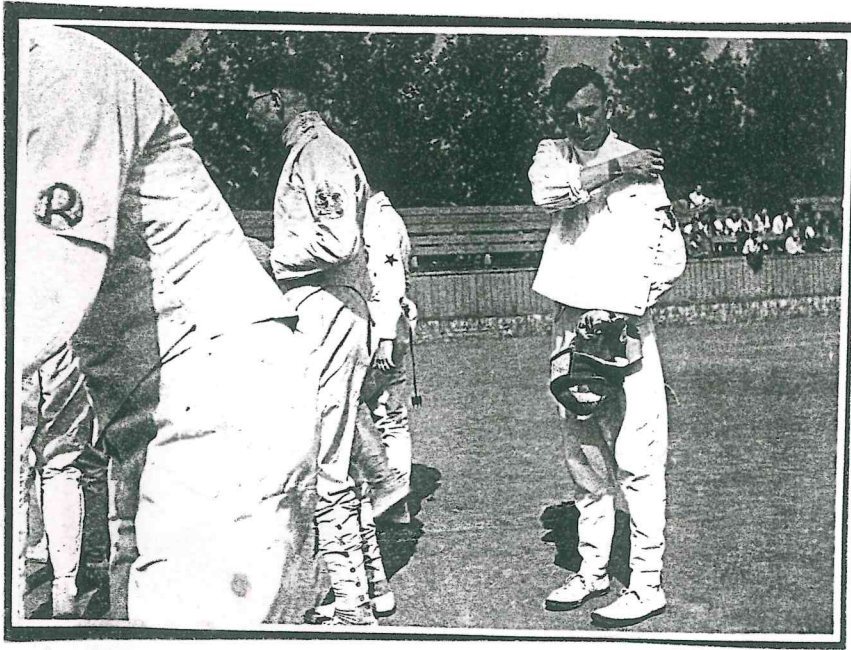
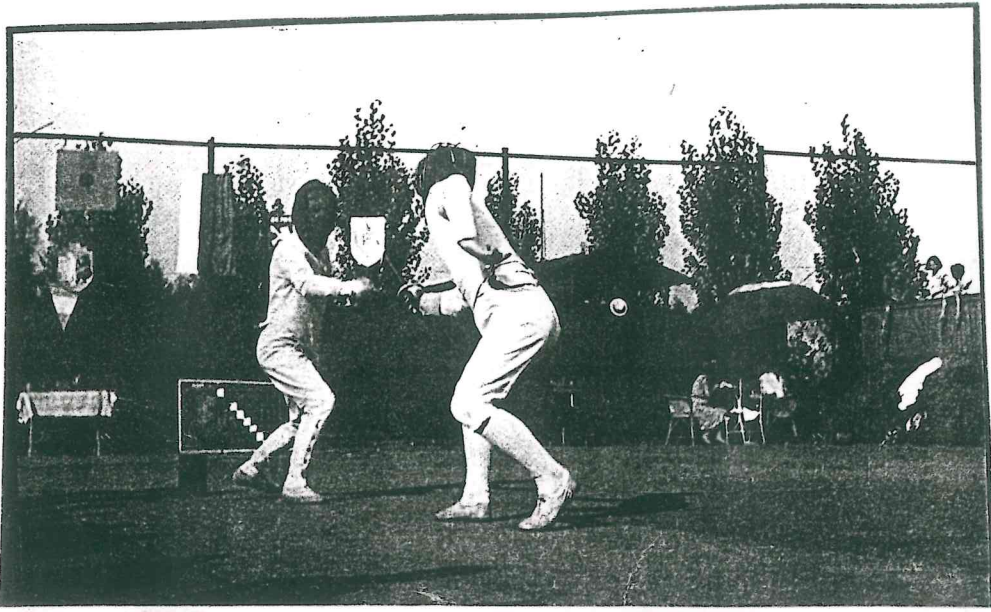

Psychologické účinky šermu

Šerm je možno doporučit všem, kdož se mu mohou věnovat, protože má příznivé účinky, jak po stránce tělesné, tak i intelektuální. Treninky v šermu, které vyžadují vždy dosti velký nervový výdej, mají být vždy krátké. Šerm zaměstnává téměř všechny svaly těla, i když vyžaduje větší práci od svalů extensorů. Šerm vyžaduje od různých částí těla jejich maximální protažení, vyžaduje rychlé a často opakované svalové stahy kontrakce. Je to sport převážně rychlostní, čímž z tohoto hlediska překonává mnohé ostatní. Nevyžaduje však od svalů přehnané úsilí, nevyžaduje přehnanou práci srdce. Navíc šerm vyžaduje dokonalou koordinaci pohybů, nezbytnost jednat ve velmi krátkém časovém úseku, při čemž svaly jsou nuceny neustále se řídit příkazy vůle. Prvořadými vlastnostmi šermíře jsou postřeh a důvtip. K nim je třeba připojit v zápase neústupnost a bojovnost.

Šerm je sportem výběrovým, ve kterém jsou ceněny i dále rozvíjeny smyslové vlastnosti sportovce, zejména hmat, zrak a sluch. K těmto primérním vlastnostem se druží sekundární avšak významné pro trvalý rozvoj šermíře: smysl pro rovnováhu, který se v praxi projevuje stabilitou a vyvážeností postoje, vzájemnou nezávislostí horních a dolních končetin a koordinací jejich činnosti. Svalový smysl, který dává cit pro čepel - sentiment du fer -, prstoklad - doigté - a jemné a přesné rozlišování hmatových vjemů. Obcházení krytů, provádění záludů a úniků z vazeb jsou právě cvičení rozvíjející u člověka hmatovou citlivost a zrakovou ostrost, aby se co nejdříve projevily. Šerm je výborným prostředkem pro ukáznění, rozvoj, současné zapojení a koordinaci smyslových vjemů /hmatových, zrakových, sluchových, svalových/ a psychomotorické činnosti v různých fázích boje.

Šermíř je nejtypičtějším obrazem sensorického typu.

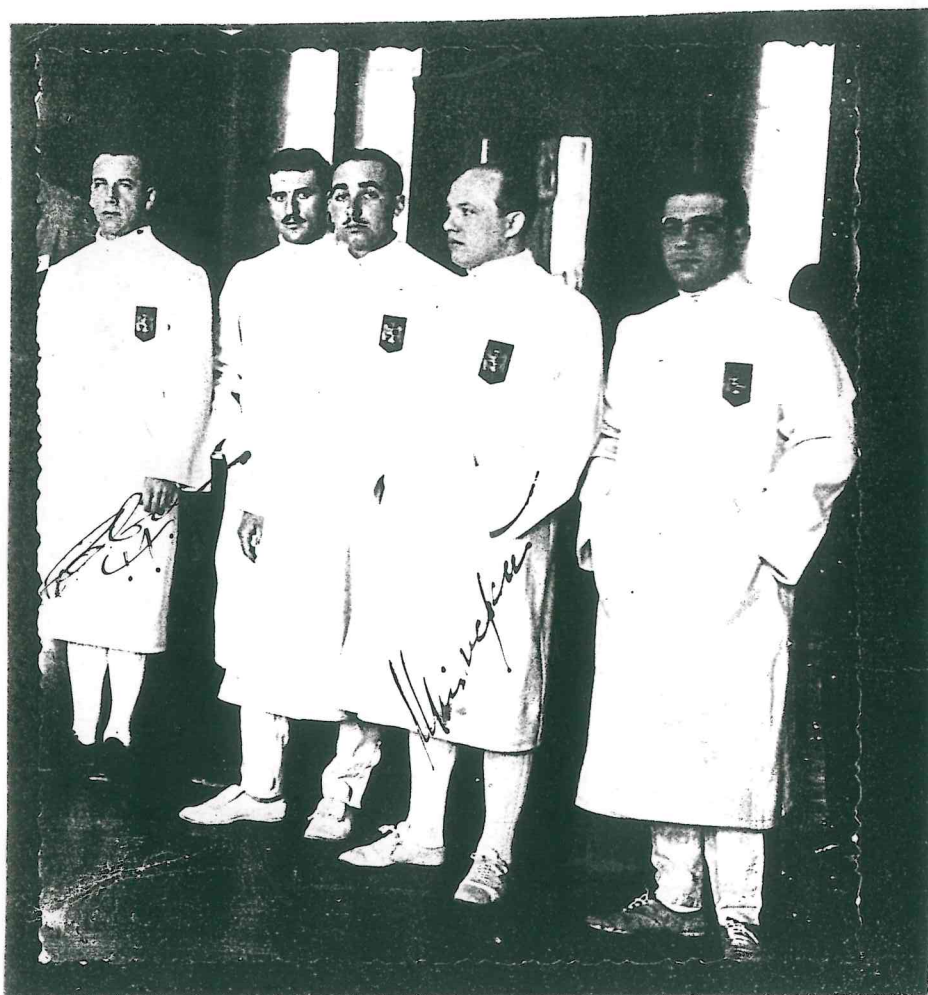

Mistrovství světa 1975
Budapest
Rumunské národní
mužstvo.

Polské národní družstvo žen.



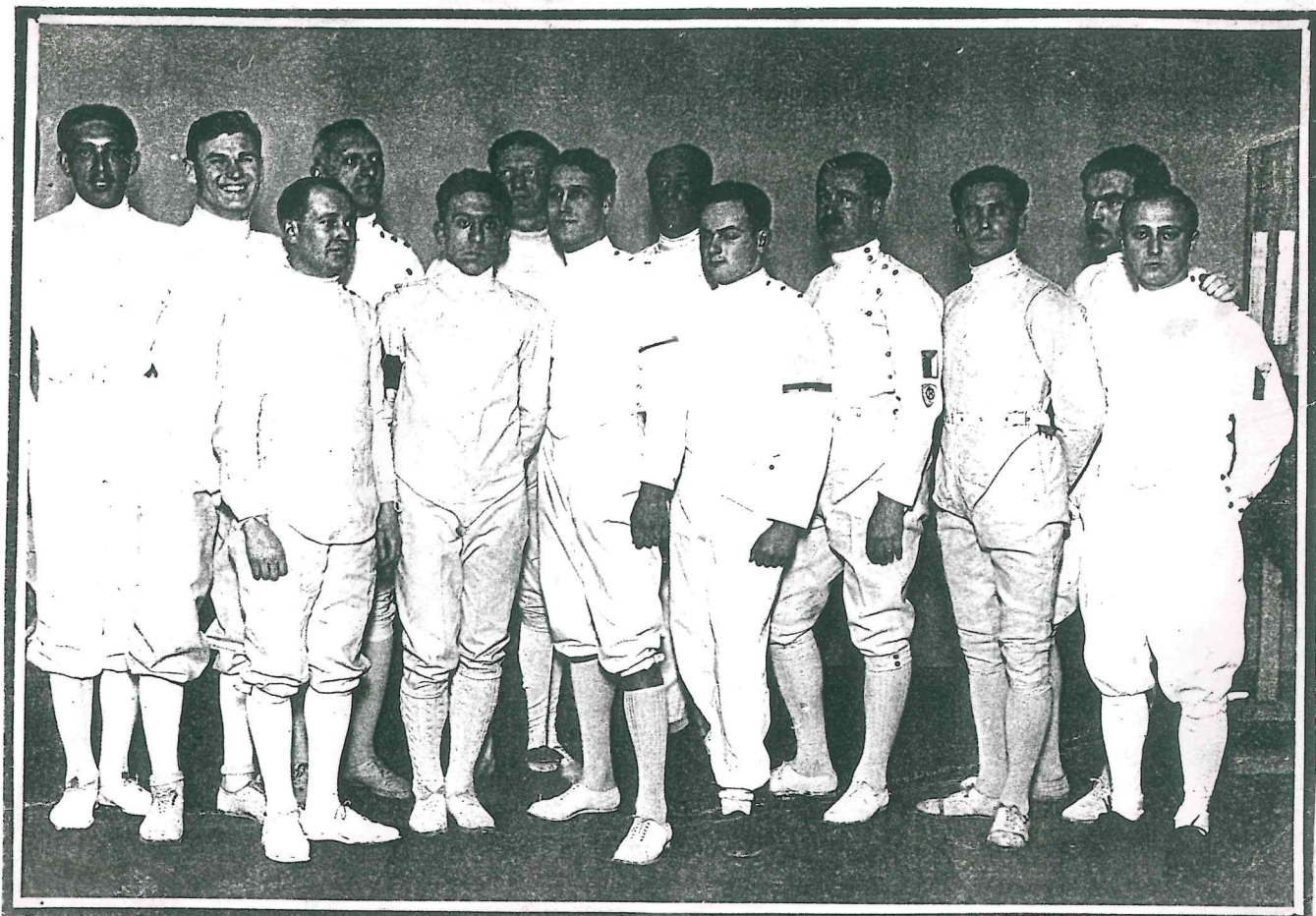

Legends českého šermu.

Reprezentace šermířského klubu Č.Š.K. RIEGEL 1940

Český šermířský klub Riegel byl založen dne 21.června 1902. Ustavení klubu a první klubové stanovy byly schváleny c.k. místodržitelstvím v Čechách dne 22.7.1902.

Klub založili čeští členové ultrakvstického Šermířského klubu Riegel, založeného v r. 1890 při šermířské škole nadporučíka Dominika Riegela v Poštovské ulici č. 5 /dnes ulice Karoliny Světlé.

Klub se několikrát stěhoval, až našel své pravé místo v nových místnostech v Jungmannově tř.č.1. v podzemí novostavby správní budovy Báňské a hutní společnosti. S výstavbou šermírny bylo počítáno již v plánech, a tak ČŠK Riegel získal na tu dobu nejmodernější šermírnuve střední Evropě a dodnes je nejlépe vybavenou šermírnou v republice.

ČŠK Riegel je jedním z devíti zakladatelů vrcholného světového šermířského orgánu F.I.E.



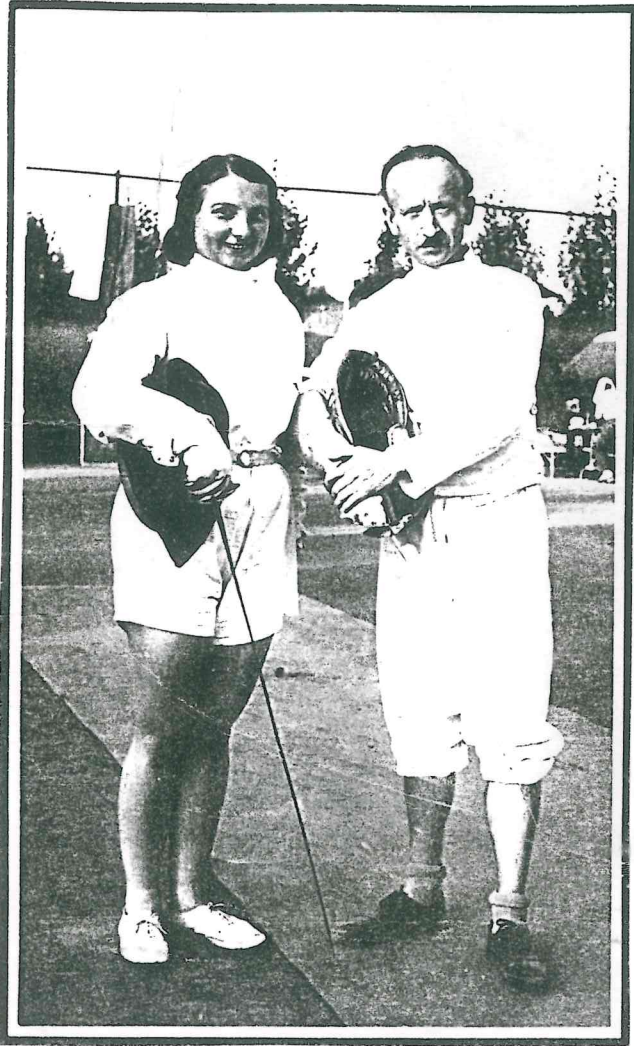

Legends našeho šermu:
J. Ješinová, 3x mistr ČSR

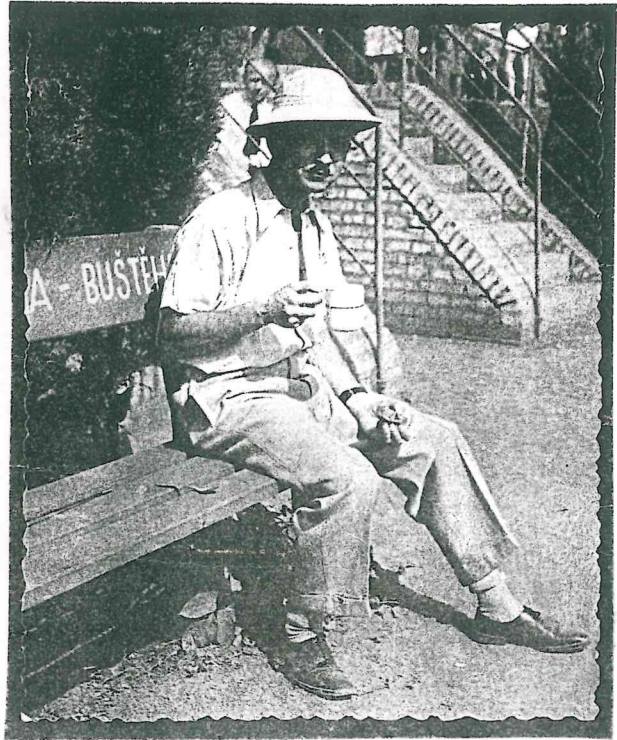

Ing Cyril Klika, reprezentant
a mezinárodní rozhodčí



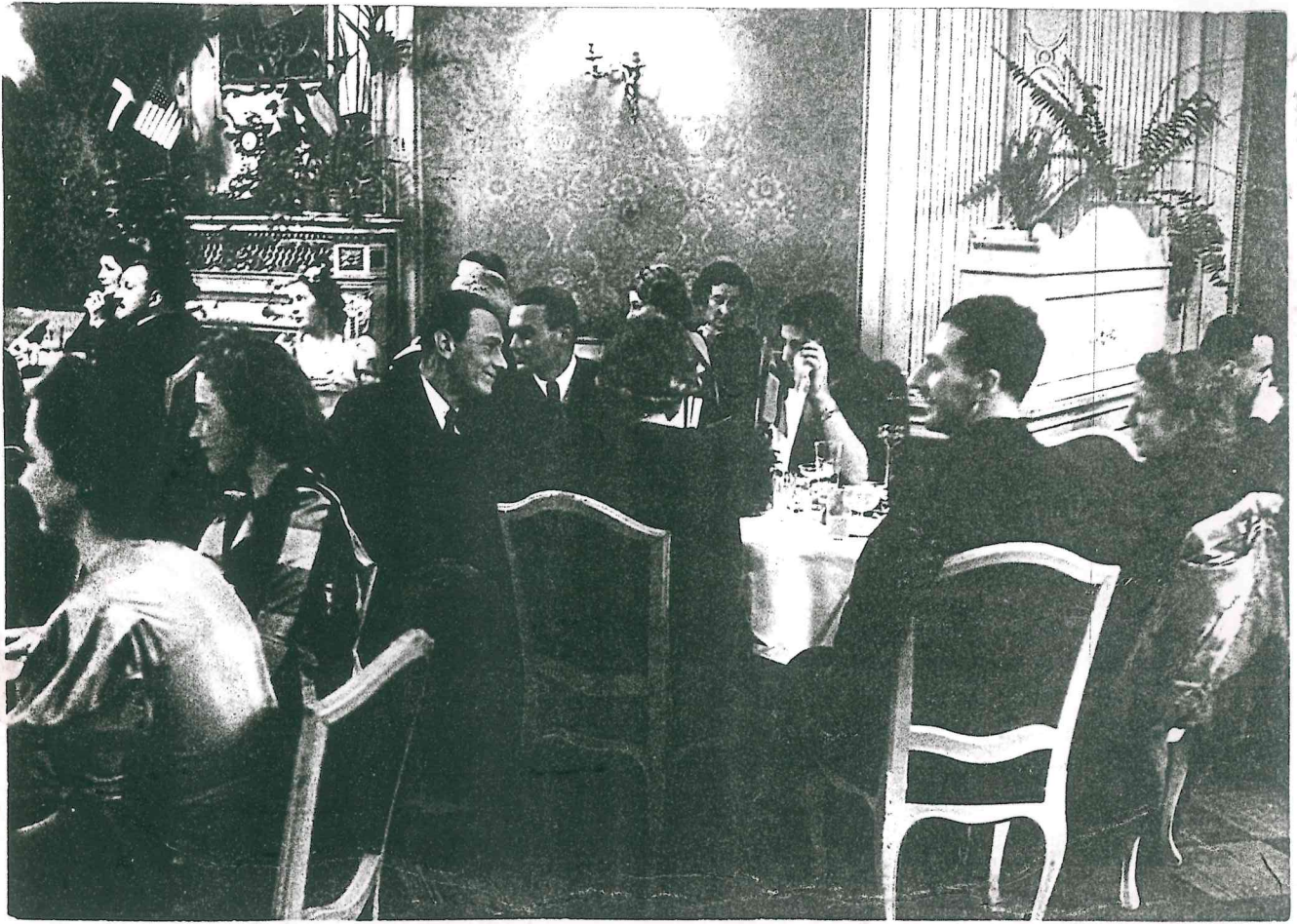

Mistrovství světa 1975 v Budapešti.
Přes den neúprosní soupeři, večer dobří přátelé.

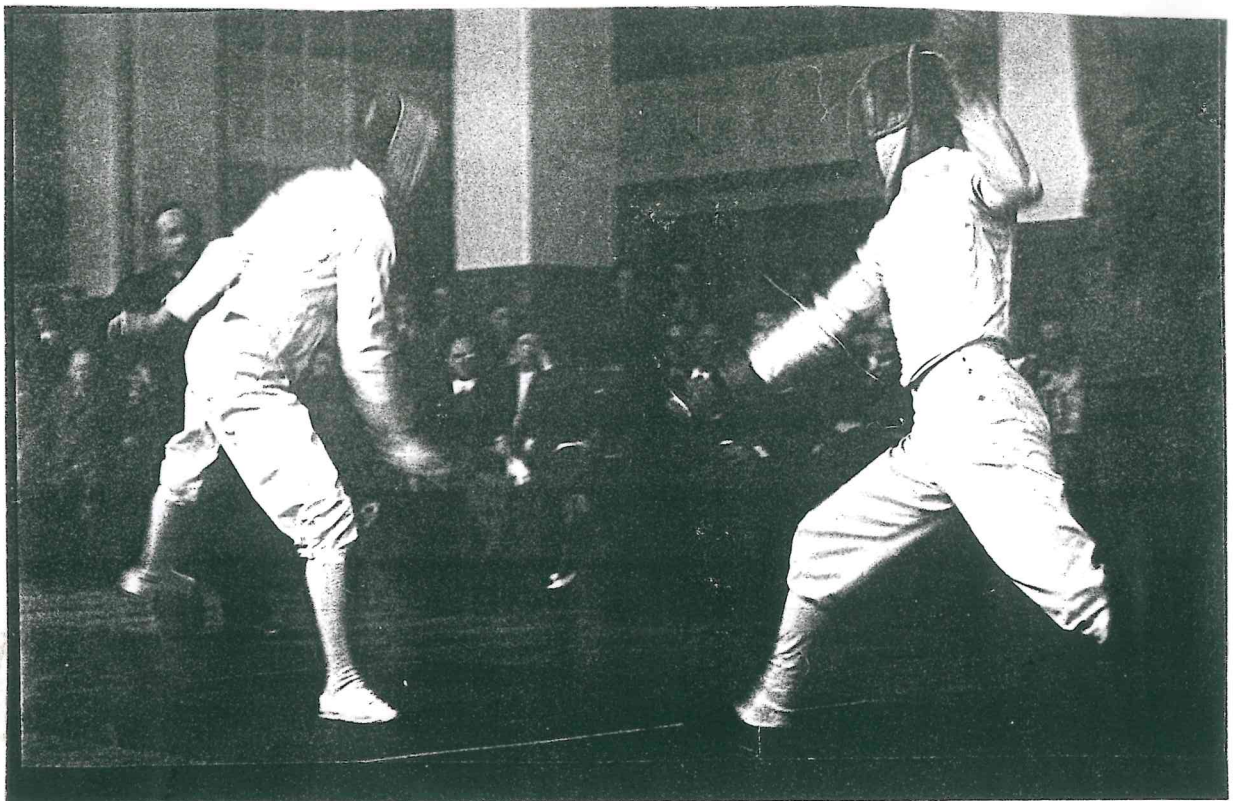

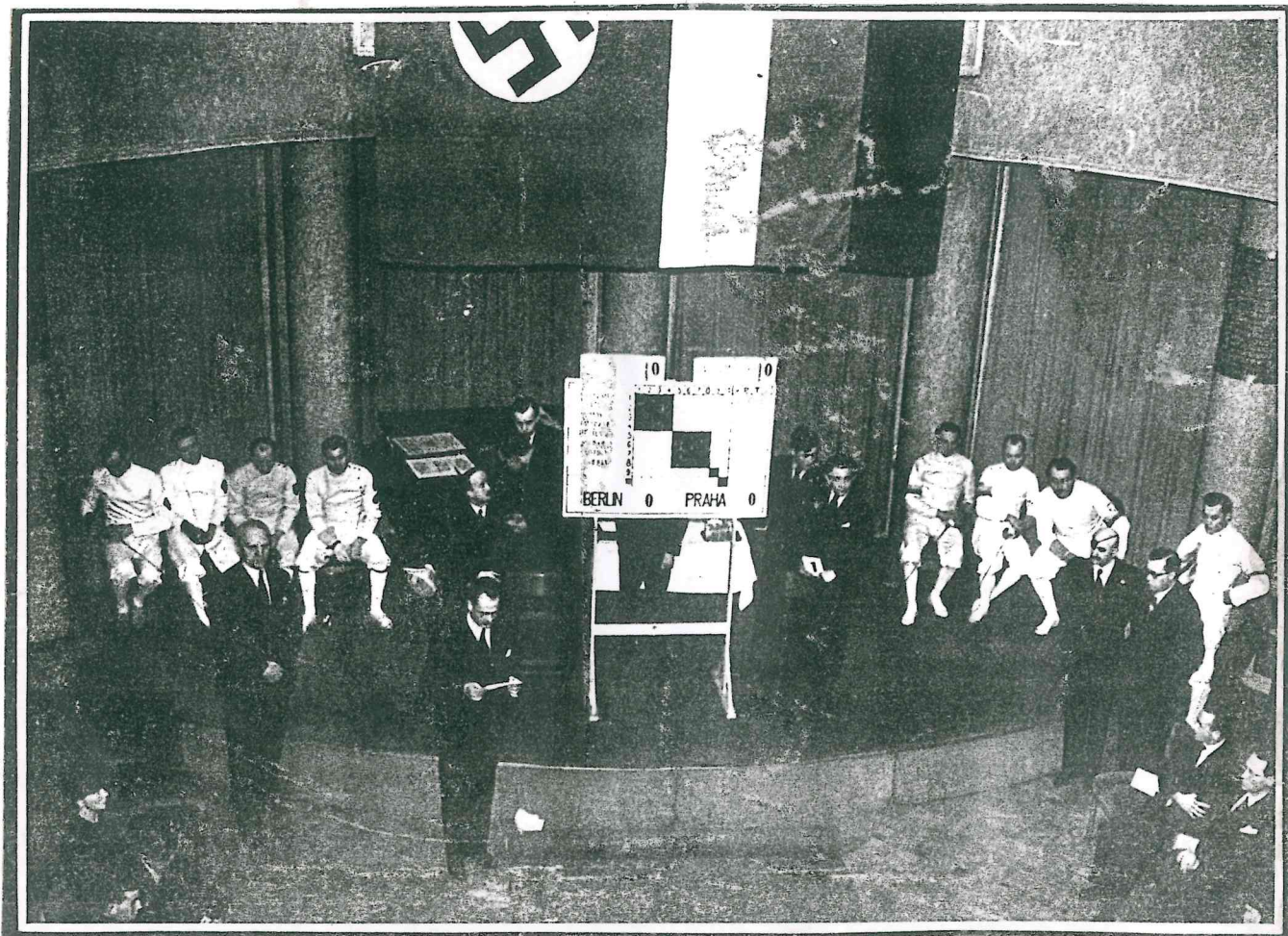

Z historie českého šermu.
Utkání Berlín - Praha v době okupace.

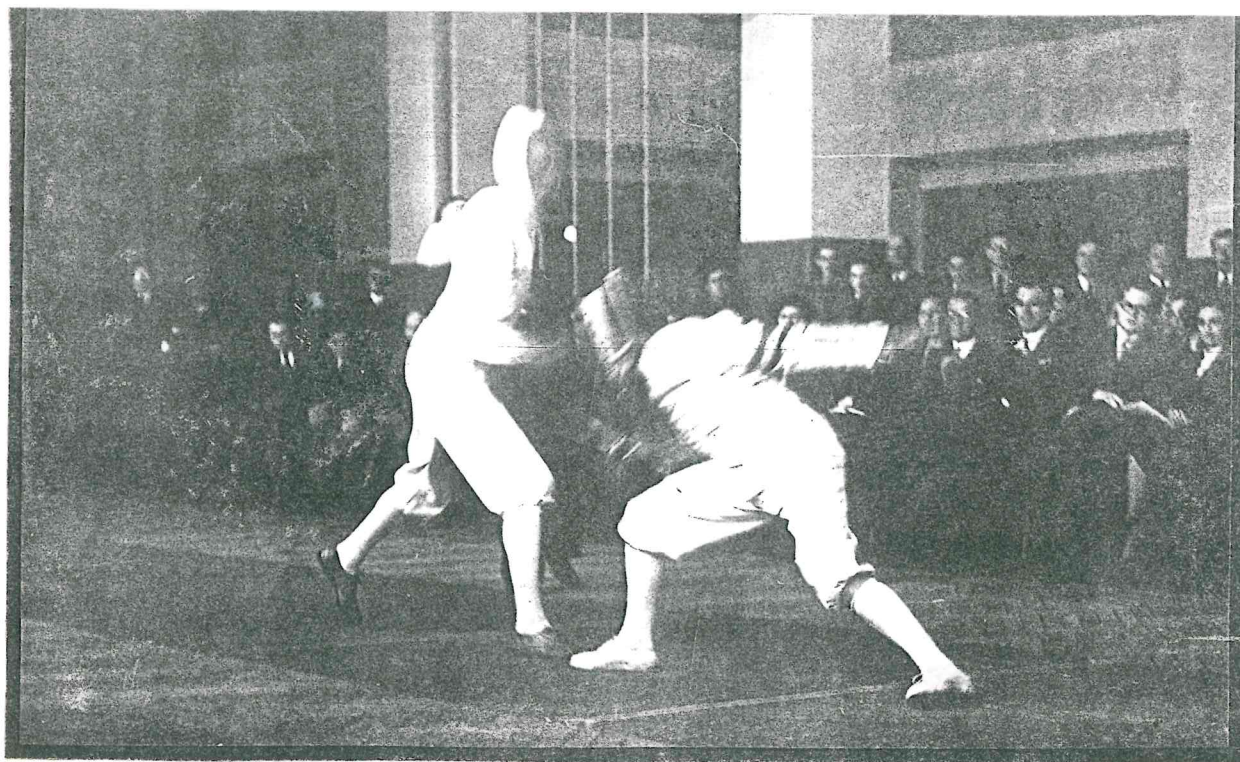



I takto komicky může dopadnout nepovedená akce.



Z á k l a d n í p r v k y š e r m u

Za základní prvky šermu považujeme ty vlastnosti a dovednosti, na kterých se zakládá úspěšný šerm, na kterých závisí výsledek zápasu a vítězství. Tyto dovednosti a schopnosti zahrnují všechny fyzické a duševní aspekty člověka. Podílejí se na nich zejména všechny lidské smysly - zrak, sluch, hmat, smysl pro rytmus, smysl pro orientaci v prostoru, smysl pro rovnováhu a cit pro čas. Na výsledek zápasu mají též vliv výhodné a nevýhodné využívání možností daných pravidly vzhledem k druhu zbraně, posuzování šermířských akcí, stejně jako využívání prostoru určeného k boji, a doby pro zápas.

Čím více dovedností šermíř má, tím lepší výkony může podávat. Šermířů, kteří vlastnili všechny šermířské dovednosti je málo. U některých jsou to výraznější fyzické, u jiných duševní faktory.

Základní prvky šermu se projevují ve dvou formách:

1/ v šermířských postojích a polohách, a
2/ v šermířských akcích. Obě skupiny hrají důležitou roli při vytváření bojových situací. Šermířské akce vycházejí z poloh a postojů. Doplňují se tedy velmi účinně. Tak na příklad působí příznivá šermířská poloha jednoho ze soupeřů výhodně akci, která je z ní zahájena a správně provedená akce umožňuje výhodnou polohu. Výhodná šermířská poloha jednoho ze soupeřů může zmařit akci soupeře a naopak: úspěch akce jednoho ze soupeřů může být nevýhodnou polohou druhého usnadněn, atd. Tak na sebe polohy, postoje a akce vzájemně působí. Čím dokonalejší je jejich soulad, tím jistější je úspěch.

Š e r m

Historie...

Kdy šerm vznikl není přesně známo. Indové tvrdí, že šerm vynalezl Brahma a sám učil brahmány šermovat. Číňané prý již ve 27.stol.př.n.l. šermovali železnými zbraněmi a od 21.stol.p.n.l. užívali i šavle. Železný meč byl však z počátku výlučnou zbraní vládců.

Ve starém Řecku měli šermířský výcvik pouze vojáci, v Římě kromě vojáků připravování k boji i gladiátoři. Nejobvyklejší zbraní byl meč,

Potřeba ovládat zbraň v boji se ve středověku změnila v umění zacházet se zbraněmi. Zpočátku byl meč výsostnou zbraní rytířů. Používali ho v boji a v soudních soubojích /fyzická převaha byla tehdy jedinou formou práva, proto ovládání meče bylo otázkou života ^{či} smrti/. Šerm byl součástí rytířské výchovy kterou tvořilo sedm rytířských cností. V rytířských turnajích byl později ostrý meč zaměněn za méně nebezpečné upravené kopí. Z potřeby městského obyvatelstva /v zájmu osobní obrany i obrany měst/ vznikaly od 10.stol.tzv. školy zbraní, vedené potulnými učiteli. Přestože byly zakazovány jako centra neklidu a soubojů, zanikly až se ztrátou samostatnosti měst, jejichž obranu přejala ve větších městech a státních celcích spec.armáda. Potulní učitelé se začali po vzoru cechů združovat v bratrstva /na př.Bratrstvo sv.Marka/.

Specifické místo zaujímaly školy zbraní ve Španělsku. Ve 13.stol. prosluly školy v Toledu, Leonu a Valladolidu svou organizací, systémem zkoušek a vysokou úrovní učitelů. Jejich svérázný vývoj vyústil v 16. stol. v dominantní postavení španěl.šermu nazývaného "umění paléstry"

Koncem 16.stol. J.Suncez de Caranza vytvořil systematiku španěl. umění paléstry a doplnil ji matematickými a geometrickými propočty. Moc a bohatství španěl.říše ovlivnily životní styl šlechty, změnila se móda a s ní přišla i nová zbraň rapír neboli končír /dlouhý meč z úzkou čepelí/, který pronikl se španěl.vlivem do ostatních zemí Evropy. Rapír byl předzvěstí kvalitativní proměny šermu, rozhodující impuls však vzešel z renezanční Itálie 16.stol. Ovládání zbraní, do té doby prostředek osobní obrany při boji, přejímalo zjemnělou formu a eleganci potřebo pro dvorské slavnosti. Ve městech vznikla řada škol s vlastními teoret. příručkami, v nichž se kandidáti po absolvování náročných zkoušek stávali privilegovanými mistry s ptentem opravňujícím ke zřízení vlastní školy.



Obr. 4 - šerm mečem ve XIV. století

Podle A. Marozzy /opera nova 1536/

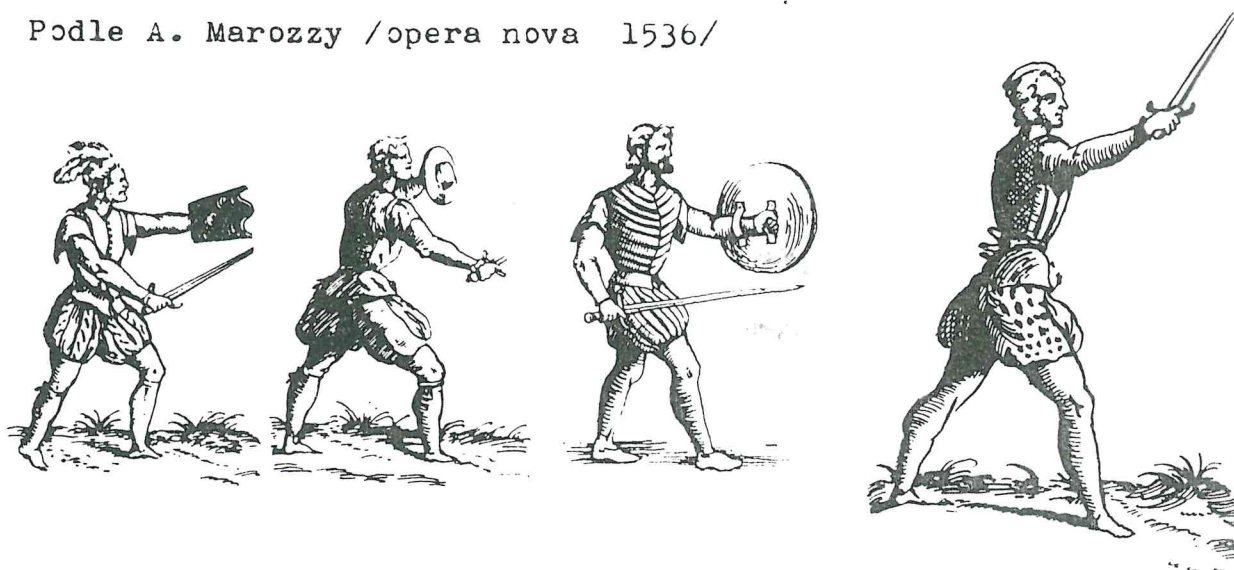

Obr. 5 - střehy

Obr. 6 - horní nápřah

Podle C. Agrippy - 1553

Podle Vignaniho
/La schermo - 1575/

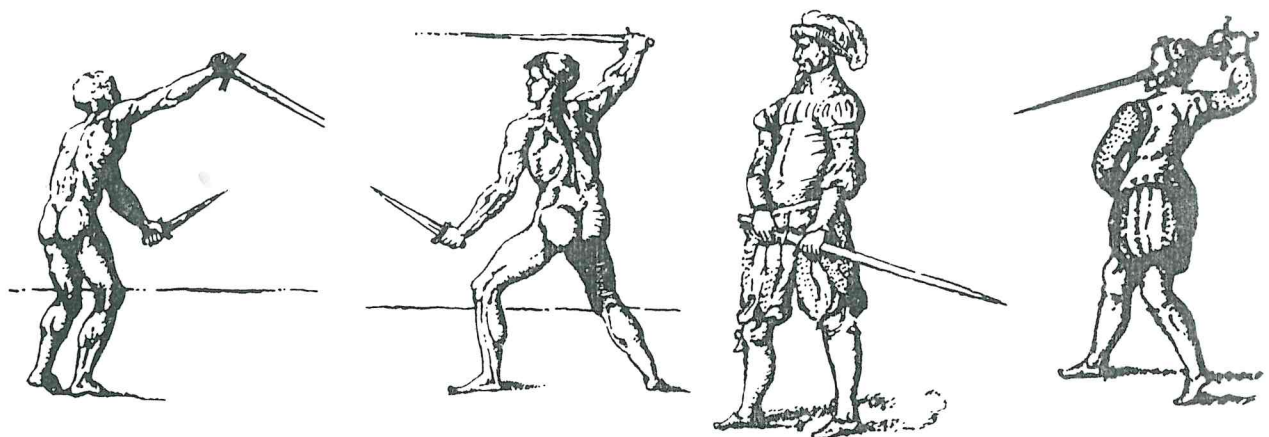

Obr. 7 - první poloha

Obr. 8 - před tasením

Obr. 9 - nápřah

Italsští mistři byli povoláváni na všechny evropské královské dvory.

Za otce italského šermu je považován ~~mistr~~ Achille Marozzo, ne nejvýznamnější mistr 1.pol.16.stol. V díle "Opera nuova" 1563 popsal všechny druhy zbraní a jejich ovádání, jako první se zmínil o psych. přípravě na souboj.

Camillo Agrippa z Milána, matematik a stavitel, nebyl profesionální mistr, ale jeho odborné znalosti mu umožnily vnést nové prvky do ital.metody ovládání zbraní. Zjednodušil základní ~~pozice~~ systém so souboje, stanovil 4 základní pozice, tzv.gardy. V jeho pojetí se ovládání zbraní stává vědou i cvičením s pravidelným výcvikem, směřujícím k pěstování těla, posílení zdraví i k radosti z pohybu - pojetí odrážející základní myšlenky renezanace. Umění zacházet se zbraněmi se stalo součástí výuky na italských univerzitách /např. v Bologni bylo nejvíce škol a mistrů/

Ma začátku 17.stol. vrcholil italský šerm v díle šermířského mistra Salvatora Fabrisiho. Za působení na dvoře dánského krále shrnul v pražské ověřené poznatky špan. a evropského šermu a včlenil je do struktury ital.šermu. Touto prací položil základy univerzálního evrop.šermu.

Zanikla tradice turnajů a her, kterých se zúčastňoval král s dvorem.

V 17.a 18.stol se stala Evropa centrem rozvoje a třibení šermu Francie.

Vývoj zbraní a jejich používání

Do konce 16.stol. se používaly různé zbraně - kopí, píky, dýky halapartny, dřevce, jednoruční a dvouruční meče. Po tureckých válkách také křivé šavle a pd 16.stol. lehký krátký kord z Toledo.

Cílem tehdejšího boje bylo odzbrojit soupeře a jakýmkoliv způsobem je zneškodnit. Užívalo se pouze 4 seků: napříč zleva doprava a zprava, shora dolů a vodorovně zleva doprava. Kryty nebyly známy, pouze uhýbání tělem. R. 1536 italský mistr Achille Marozzo vypracoval popis nového seku na koleno.

R.1553 doporučuje Camillo Agrippa body před seky.

R.1570 mistr Giacomo Grassi de Modena základní kryty a

r.1573 Henri de Saint-Didier odvrácení soupeřovy čepele kří-

Podle Salvatora Fabrise /De la schermo - 1606/

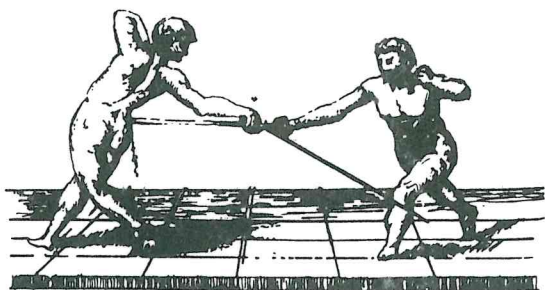

Obr. 10 - zázraz proti sp.
útoku

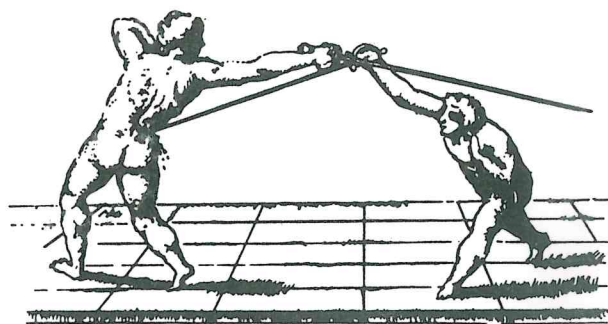

Obr. 11 - zázraz proti
hornímu bodu

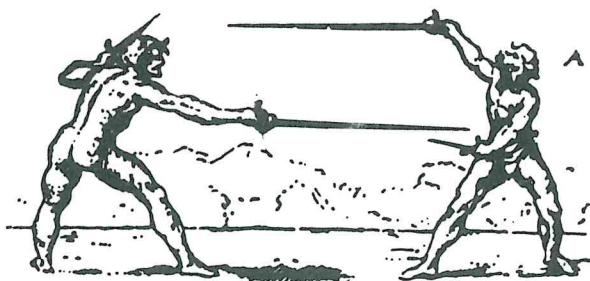

Obr. 12 - základní polohy

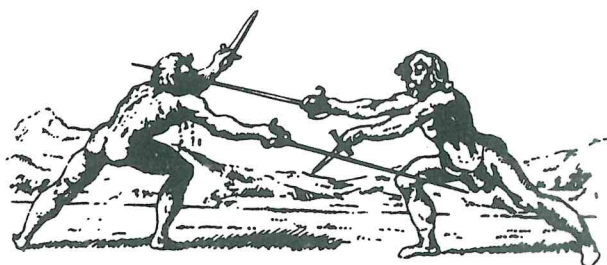

Obr. 13 - kryt dýkou
se souč. bodem

Labat - základní akce /L'art de l'épée - 1690/

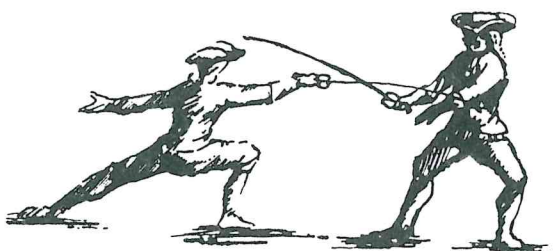

Obr. 14 - kryt kvartou

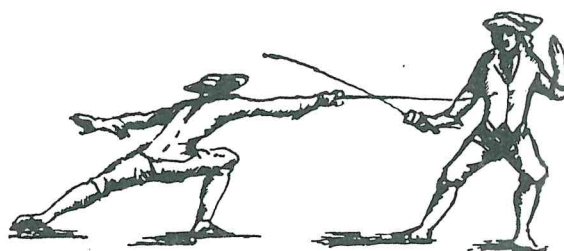

Obr. 15 - kryt sekundou

žením zbraní spojených s odbodem,

R.1575 Angello Viggiani dal Montone přidal krátký výpad.

Počátkem 17.stol. se začalo používat lehčího meče s dlouhou čepelí. Seky nahradily body.

R. 1600 doporučuje Don Louis Pocheco de Narvaez zaujmout postavení mimo dosah zbraně /dnešní střední rozestup šermířů/

R.1606 1 mistr Marco di Docciolini rozlišel protiútoky.

R.1606 mistr Nicoletto Giganti zavedl další výpad

mistr Salvatore Fabris rozestup šermířů.

V soubojích se používal kord, který v 2.pol. 17.stol. změnil podobu, zejména se snížila jeho hmotnost. Lehčí zbraně značně ovlivnily způsob šermu.

R. 1750 vynalez franc.mistr La Boissier pro výcvik šermířskou masku.

Spřevnily se polohy zbraně a kryty se doplnily o odbody, zá-
ludy, kupé, atd.

Ve 20 letech 19.stol. měla zákl. technika dnešní podobu a šerm se začal pěstovat i jako sportovní disciplína.

První mezinár. turnaj šerm. mistrů se konal r. 1835 v Londýně.

Mezinárodní federace šermu /FIE/ byla ustavena r. 1913, spolu-
zakladateli byli i naši zástupci.

R.1914 schválila FIE zásady šerm.soutěží a pravidla pro fleret,
kord i šavli, která jsou upravována na kongresech FIE.

R.1936 byla přijata pravidla o používání signalizace v kordu
a r. 1957 ve fleretu.

Na programu olymp. her je šerm od I. OH v Athénách.

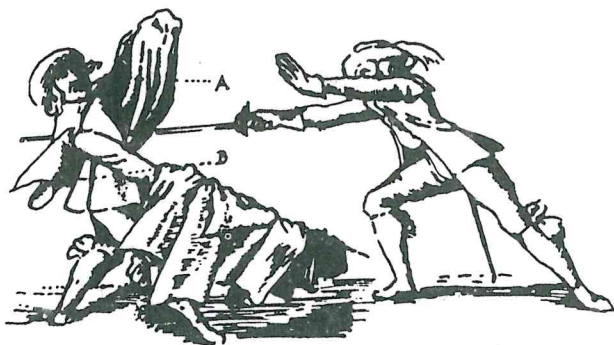

Obr. 16 - šerm kordem a pláštěm

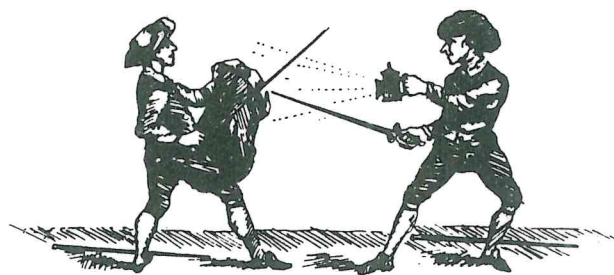

Obr. 17 - použití pláště a lucerny

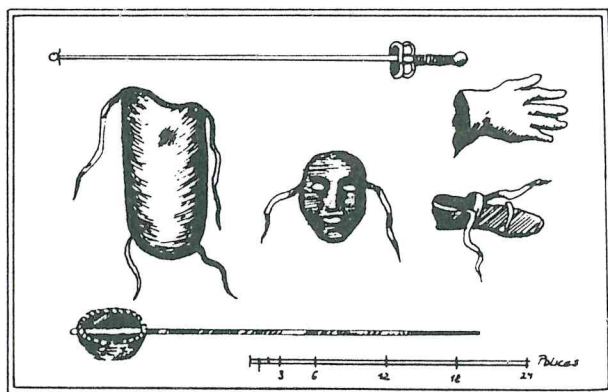

Obr. 18 - výbroj a výstroj pro výcvik v šermu v 18. století - podle Angela /L'École des Armes/

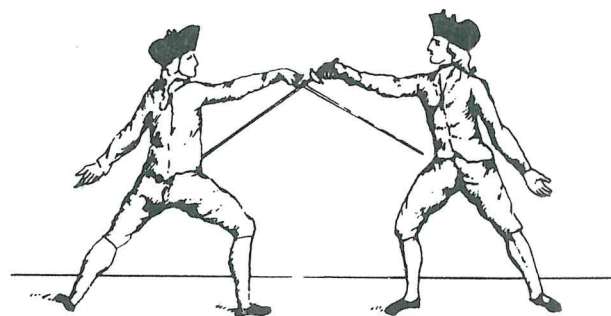

Obr. 19 - šerm fleretem v 18. století

U nás byly ve středověku v oblibě rytířské turnaje. Ve 14.stol. se rozšířily soudní souboje, z nichž vznikly osobní souboje které byl přes řadu zákazů konány nejen mezi rytíři, nýbrž i mezi universitními studenty /v 18.stol. se rozšířily souboje i mezi měšťany/. Šermířské umění učili v městech šermířští mistři /fechtmistři/, kteří se podle němec.vzoru sdružovali v bratrstva, z počátku závislá na cechu nožířsk

Konec 16.stol. bylo české bratrstvo "šermířů od pera" v úzkém kontaktu s bratrstvem sv.Marka ve Frankfurtu. Členem bratrstva se mohl stát jen ten, kdo obstál v souboji se šermířem spřáteleného bratrstva. Pouze členové těchto bratrstev mohli vést výuku šermu v němec.i českých městech.

R.1607 byl potvrzen privilegiem císaře Rudolfa II. nový :Pořádek bratrstva, kterým se vymanilo ze závislosti na cechu. Samostatnou organizaci šermířů nazvali "Mistři a tovaryši svobodných šermířů od pera", později pak od dlouhého meče a od pera." Protože se v té době věnovala šermu především šlechtická mládež /vedle výuky na univerzitách a ve vojsku/, změnilo se sociální postavení šerm.mistrů. V privilegiu jim císař Rudolf II. udělil právo užívat rytířských odznaků a rytířského erbu.

Velký význam pro vývoj šermu v Čechách mělo zřízení "Královské české zemské stavovské šermířny". Od r. 1659 na níž se vyučovalo šerm do r. 1914.

Od r. 1670 se učilo šermu na Karlově universitě. Mistři bývali imatrikulováni na právnické fakultě a tvořili zvláštní skupinu s mistr tance a učitelí řeči. R.1688 byli všichni povýšeni do šlechtického stavu.

V 50 letech min.století se šermovalo také v soukromých tělocvičnách a od r. 1862 i v Sokole Pražském. Tyrš byl dobrým šermířem a v díle Základové tělocviku věnoval ~~velkou~~ šermu celou kapitolu, vypracoval také šerm.názvosloví německo-české a česko-francouzské.

R.1886 byla v Praze uspořádána první česká šermířská akademie a založen Český šerm.klub v Zemské šermířně

R.1890 vznikl v Zemské šermířně Německo-český šermklu Riegel. P odchodem ~~Riegla~~ Riegla 1902 byl přeměněn na Český šermířský klu Riegel.

Na zač.20.stol. vzniklo v Praze i jiných místech několik dalších klubů a kroužků, v nichž působili vedle českých mistrů i mistři franc, a italští.



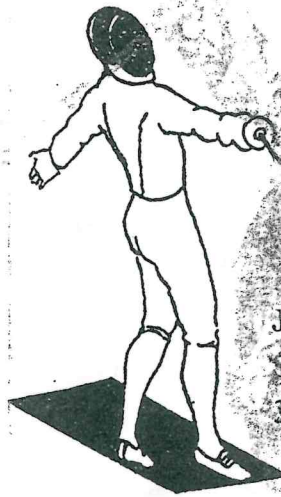

Josef Kuneš
Skupova 10
320 04 Plzeň